

PINACOTECA DE SÃO PAULO

COTAÇÃO Nº 09/2022

A Associação Pinacoteca Arte e Cultura - APAC, associação civil sem fins lucrativos, com sede na cidade de São Paulo, estado de São Paulo, na Praça da Luz, nº 2, Bom Retiro, CEP 01120-010, inscrita no CNPJ/MF sob o nº 96.290.846/0001-82, vem por meio deste, convidar fornecedores a apresentar proposta para prestação de serviço de Expografia Ref. Exposição Ayrson Heráclito, nos termos e condições mencionados abaixo:

I. JUSTIFICATIVA

A APAC tem por objetivo a efetivação de atividades de natureza cultural, consubstanciadas na colaboração técnica, material e financeira que garanta a preservação e a conservação do acervo artístico e divulgação da Pinacoteca do Estado de São Paulo (“Pinacoteca”) como centro de referência de atividades e pesquisa de caráter cívico, educacional, artístico e cultural, objetivando, no cumprimento de sua atuação, o apoio ao funcionamento da Pinacoteca.

No âmbito de suas atividades estatutárias a APAC firmará com o Estado de São Paulo, por intermédio da Secretaria de Estado da Cultura e Economia Criativa, um Contrato de Gestão, o qual terá por objeto o fomento e a operacionalização da gestão e execução, pela APAC, das atividades e serviços na área de museologia na Pinacoteca.

II. OBJETO

II. 1. O objeto do presente Convite consiste na escolha da proposta mais vantajosa para prestação de serviço de Expografia Ref. Exposição Ayrson Heráclito, conforme ANEXO I – Termo de referência.

II. 2. A empresa vencedora deverá prestar os serviços com respeito aos termos deste Convite, bem como obedecidos os termos e condições do contrato a ser assinado entre a APAC e a empresa vencedora.

III. DOCUMENTAÇÃO EXIGIDA

III. 1. Para participar do certame objeto do presente Convite, os interessados deverão encaminhar proposta (“Proposta”), da qual deverá constar, pelo menos, as seguintes informações:

PINACOTECA LUZ
PRAÇA DA LUZ, 2 CEP: 01120-010 SÃO PAULO – SP- BRASIL 55 11 3324.1000

ESTAÇÃO PINACOTECA E MEMORIAL DA RESISTÊNCIA
LARGO GENERAL OSÓRIO, 66 CEP: 01213-010 SÃO PAULO – SP - BRASIL 55 11 3335.4990

WWW.PINACOTECA.ORG.BR

PINACOTECA DE SÃO PAULO

- (i) Nome e qualificação completa da empresa (obrigatoriamente com currículo e/ou portfólio e de preferência com 03 atestados de capacidade técnica ou cartas de recomendação), endereço e telefone para contato;
- (ii) Valor proposto com planilha de cotação anexa preenchida.
- (iii) Cópia do cartão de CNPJ, comprovante de Inscrição estadual e municipal, se houver, bem como cópia do contrato social e alterações posteriores;

IV. ENTREGA DAS PROPOSTAS

IV. 1. As propostas deverão ser entregues por e-mail para: flau@piancoteca.org.br, aos cuidados da Área de Compras, até o dia 03/03/2022.

V. PRAZO DE VIGÊNCIA.

V. 1. O Contrato celebrado em decorrência deste Convite terá prazo de vigência pontual (a ser acordado com o vencedor) com início previsto para o dia 12/03 e finalização no dia 27/03.

VI. DA DIVULGAÇÃO DO RESULTADO

VI. 1. Os resultados serão divulgados mediante comunicação às empresas participantes do processo.

VI. 2. A homologação da escolha da empresa selecionada será efetuada por intermédio da assinatura do respectivo Contrato.

VI. 3. Decorrido o prazo, se o vencedor não assinar referido Contrato, será facultado à APAC a seleção de outra empresa participante.

VII. DISPOSIÇÕES GERAIS

VII. 1. Não será admitida a participação de empresas:

- a. suspensas do direito de licitar e contratar com a Administração Pública;
- b. declaradas inidôneas;
- c. que possuam qualquer débito ou pendência junto à APAC ou à Administração Pública;

PINACOTECA DE SÃO PAULO

- d. que estiverem sob regime de falência ou concordata;
- e. que tenham em seu quadro de sócios ou de administradores, pessoas que sejam consangüíneas ou parentes até o 3º (terceiro) grau do Governador, Vice-Governador, Secretários de Estado, diretores, conselheiros e funcionários da APAC.
- f. **Não poderão participar empresas localizadas fora da cidade de São Paulo e Grande São Paulo**

VII. 2. Serão liminarmente desclassificadas as propostas que:

- a. não obedecerem às exigências deste Convite;
- b. contenham preços unitários simbólicos, irrisórios ou de valor igual a zero.

VII. 3. Quaisquer outras informações, atendimentos ou contatos a respeito deste Convite serão prestados exclusivamente por escrito, por meio dos e-mails flau@pinacoteca.org.br e fpres@pinacoteca.org.br e a solicitação de informações não motivará a prorrogação do prazo fixado para entrega das propostas.

VII. 4. O presente convite não obriga a APAC, sob qualquer forma, a assinar o respectivo Contrato com o concorrente selecionado nos termos deste Convite, sendo facultado à APAC revogar o presente convite, a qualquer tempo, inclusive antes da assinatura do Contrato, por fundado motivo, obrigando-se, neste caso, a cientificar os interessados mediante o envio de notificação.

São Paulo, 21 de fevereiro de 2022.

Atenciosamente,

Renata Melo
Coordenadora
Núcleo Financeiro

MODELO DE DECLARAÇÃO DE VISITA TÉCNICA

A Associação Pinacoteca Arte e Cultura – APAC , declara que a instituição _____, através de seu representante Sr(a) _____, realizou a visita técnica no dia _____, horário _____, ao prédio da Pinacoteca de São Paulo, e que tomou conhecimento das condições contidas carta convite nº 09/2022 disponível em nosso site <http://apacsp.org.br/compras-e-cotacoes/>

Atesto para os devidos fins

Assinatura do visitante

São Paulo, _____ de _____ de 2022.

Escopo de trabalho para a exposição Ayrson Heráclito
4º andar da Estação Pinacoteca

Abertura da exposição: **02/04**

Período de trabalho de expografia nas salas de exposição: **12/03 – 27/03**

Desmontagem de expografia – Rosângela Rennó

Considerar nesse orçamento a desmontagem da expografia da exposição da artista Rosângela Rennó e o reaproveitamento de todas as placas de MDF dos painéis existentes.

Descarte do material que não vai ser reutilizado.

Segue planta de desmontagem em anexo.

Térreo

Construção de vitrine em mdf 15 mm 130 x 50 cm (segue projeto em anexo).

Sala 1

Pintura de toda a sala com tinta acrílica preto fosco com mistura de azul (cor a ser definida).

Construção de painel com espessura de 0,40 cm em mdf de 15mm masseado e pintado com tinta acrílica preto fosco com mistura de azul (cor a ser definida) (segue projeto em anexo).

Base em mdf 15mm sarrafeado conforme desenhos pintados com tinta acrílica branco neve acabamento fosco. Caso sejam necessários equipamentos acessórios (caixa de som, etc) deverá ser previsto portinhola posterior nas bases para guarda de equipamentos no seu interior, bem como orifícios para passagem de cabos. (segue projeto em anexo).

Reutilizar duas bandejas, da exposição anterior, em mdf 15mm que são suporte para projetores (segue projeto em anexo).

7 molduras em mdf 6mm nas tvs da exposição (segue projeto em anexo).

Espaço em frente ao elevador – Sala 1 para Sala 2

Reutilizar uma bandeja, da exposição anterior, em mdf 15mm que são suporte para projetores (segue projeto em anexo).

Sala 2

Pintura de toda a sala com tinta acrílica preto fosco com mistura de azul (cor a ser definida).

Construção de painel com espessura de 0,20 cm em mdf de 15mm masseado e pintado com tinta acrílica preto fosco com mistura de azul (cor a ser definida) (segue projeto em anexo).

Construção de base em mdf 15mm com as dimensões 300 x 200 x 10 cm para suporte de dois tanques com óleo de dendê (segue projeto em anexo).

Construção de 4 aquários de 50 x 40 x 25 cm em vidro 5mm (volume de 50 litros) e base de mdf 15mm, com reforço estrutural e dimensões de 230 x 55 x 90 cm, para suporte dos aquários (segue projeto em anexo).

Construção de 2 tanques 200 x 150 x 13 cm em vidro 8 mm (segue projeto em anexo).

Calha para coleta de óleo de dendê que será aplicado em parede existente (23,10 x 5,05). A parede e a calha deverão ser pintadas com tinta acrílica branco neve com rolo para execução de texturizado. A calha deverá ser executada em mdf 15 mm, para estrutura do fundo e laterais de contenção, sobre sarrafos para suporte do fundo da calha. Toda a estrutura da calha deverá ser montada sobre plástico e os vazios entre os sarrafos de suporte deverão ser preenchidos com estopa. A calha deverá estar bem fixada à parede e todas as frestas deverão ser calafetadas com mastique de poliuretano branco para evitar o vazamento de dendê.

Pintura da parede da calha de branco fosco da Suvinil (segue projeto em anexo).

Calha similar à anterior, de mdf 15mm, a ser construída com as mesmas especificações de espessuras, acabamentos e calafetação. A calha deverá contornar a escultura em isopor existente e terá a função de coletar o excesso do óleo de dendê. Especial cuidado deverá ser tomado para que o óleo não vaze entre a calha e a escultura.

Recomenda-se que a calha seja montada com a escultura no local.

Desmontagem da parte do painel, com indicação na planta, para a realização do içamento. Após o içamento, recolocar o painel no lugar e dar o acabamento necessário, masseado e pintado de branco fosco Suvinil (segue projeto em anexo).

Mesa em mdf 15 mm de 120 x 80 x 85 cm, pintado de branco fosco da Suvinil (segue projeto em anexo).

Espaço em frente ao elevador – Sala 2 para Sala 3

Reutilizar uma bandeja, da exposição anterior, em mdf 15mm que são suporte para projetores (segue projeto em anexo).

Sala 3

Pintura de toda a sala com tinta acrílica preto fosco com mistura de azul (cor a ser definida).

Construção de painel de 800 x 505 cm, com espessura 0,25 cm em MDF de 15 mm masseado e pintado de branco fosco Suvinil (segue projeto em anexo).

A empresa contratada deverá considerar todas as ferramentas e materiais incluso andaimes, escadas, mesas e bancadas para a execução deste trabalho. É obrigatório a apresentação e uso

de EPI'S e atestados para trabalhos em altura para todos os funcionários da empresa contratada.

É necessária uma visita técnica por parte das empresas, para visualização dos espaços expositivos e trabalhos a serem executados, citados acima.

Os materiais, tintas, massa corrida, plásticos para forração de piso, fitas, MDF, metalon e vidro serão fornecidos pela empresa contratada.

Não será permitido nenhum tipo de atraso, sob pena de multa.

Todas as dúvidas e questões relacionadas ao projeto deverão ser esclarecidas na visita técnica ou por e-mail com o responsável de setor de compras, que entrara em contato com as equipes técnicas que acompanham o projeto.

Contatos:

flau@pinacoteca.org.br

pmarie@pinacoteca.org.br

tel. (11) 3335-5353 ou 3335 - 5383

BASE EM MDF 15MM - VIDEO TRANSMUTAÇÃO DA CARNE

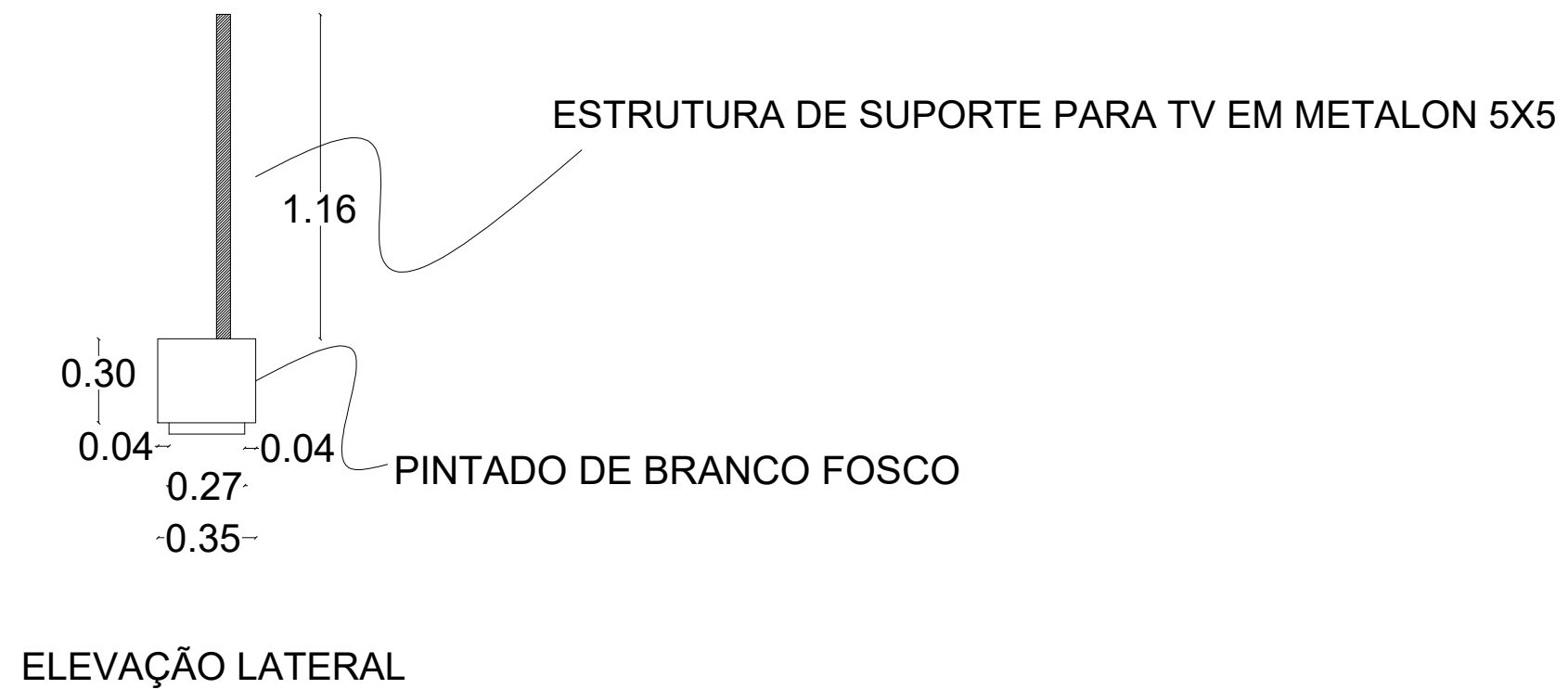
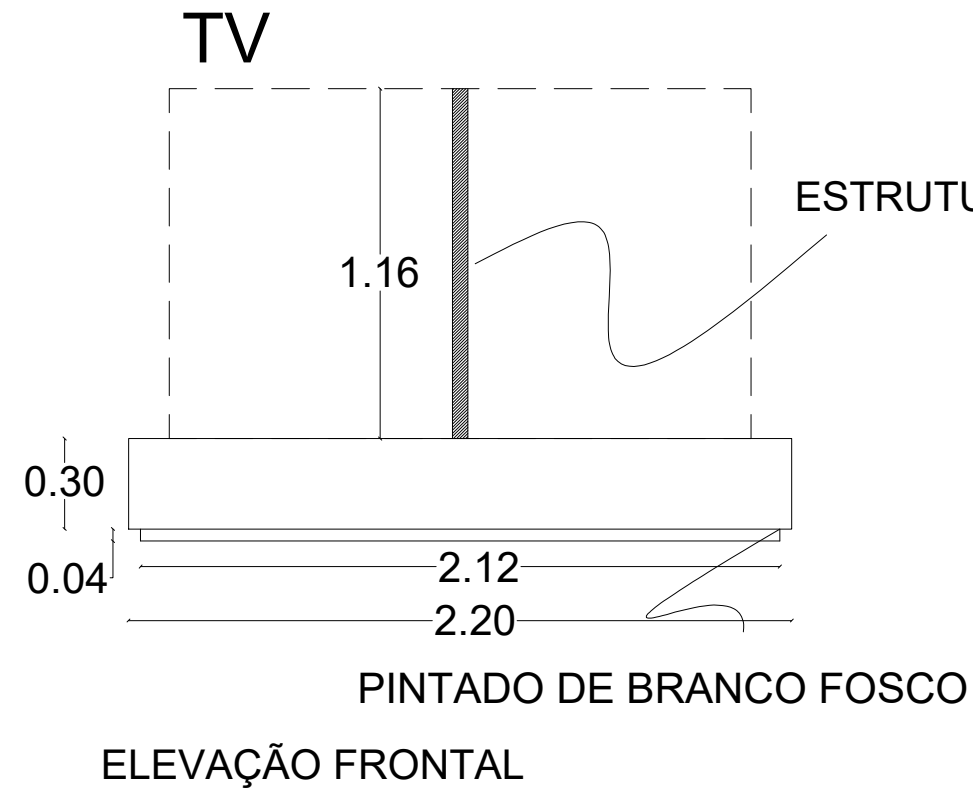

CALHA EM MDF 15MM PARA REGRESSO À PINTURA BAIANA -IGREJA

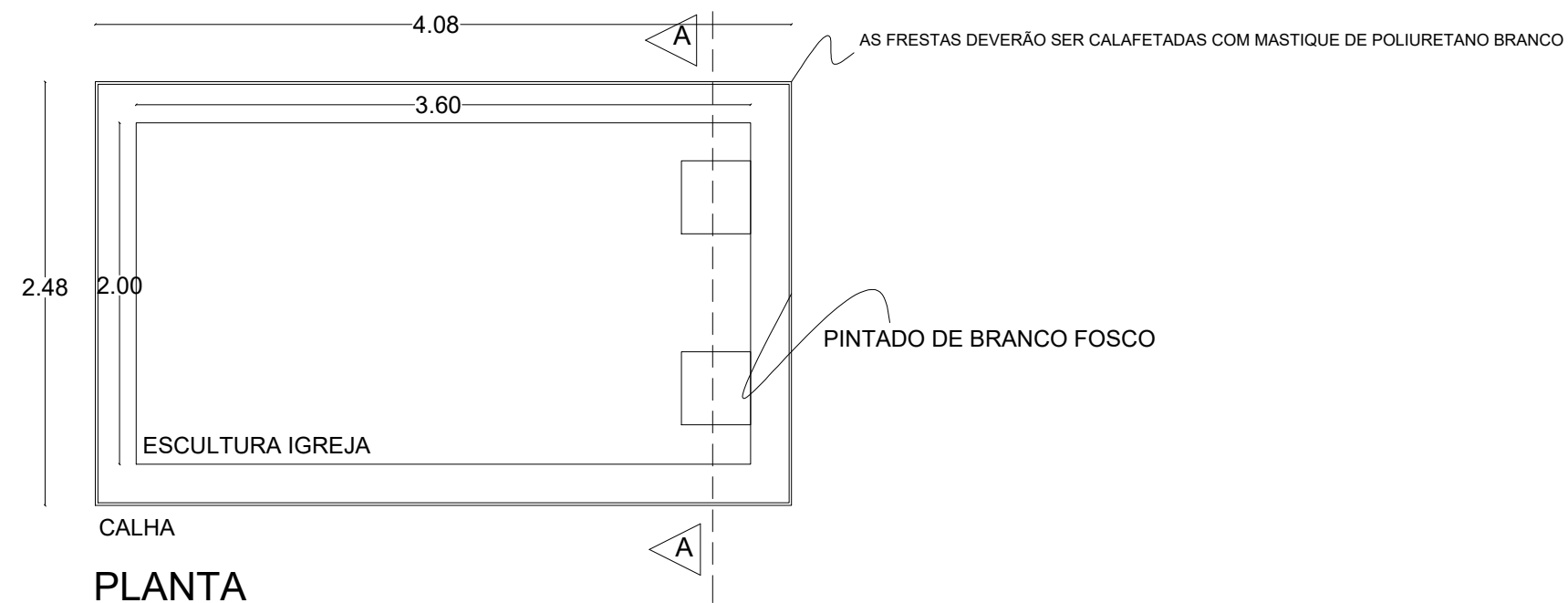

CALHA PARA REGRESSO À PINTURA BAIANA -IGREJA

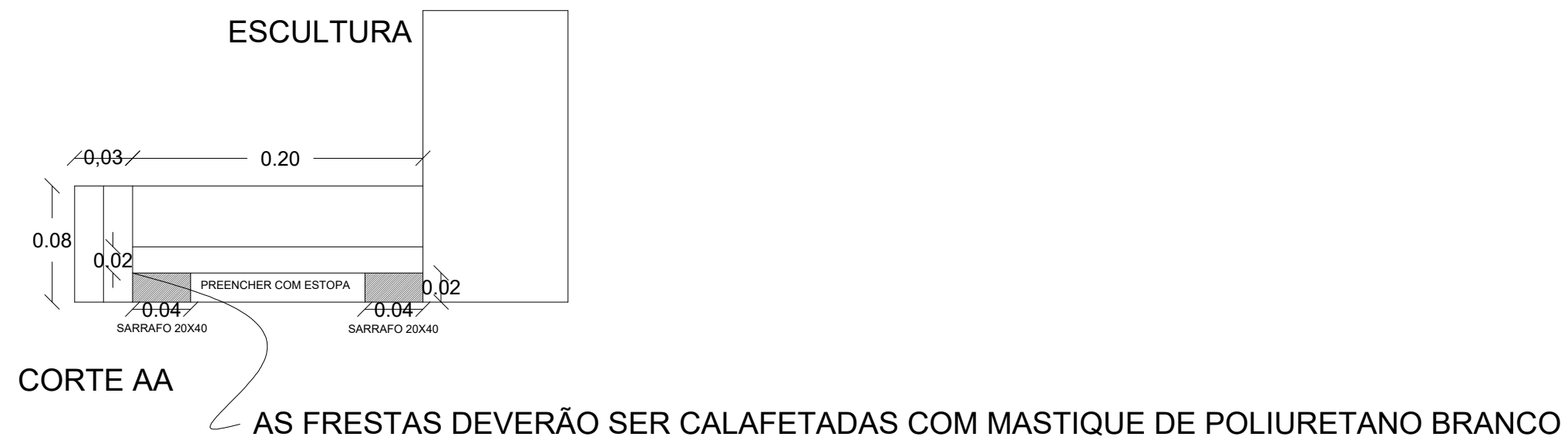

CALHA PARA REGRESSO À PINTURA BAIANA - PAREDE

23.10

5.00

PERSPECTIVA

CALHA EM MDF 15MM PARA REGRESSO À PINTURA BAIANA - PAREDE

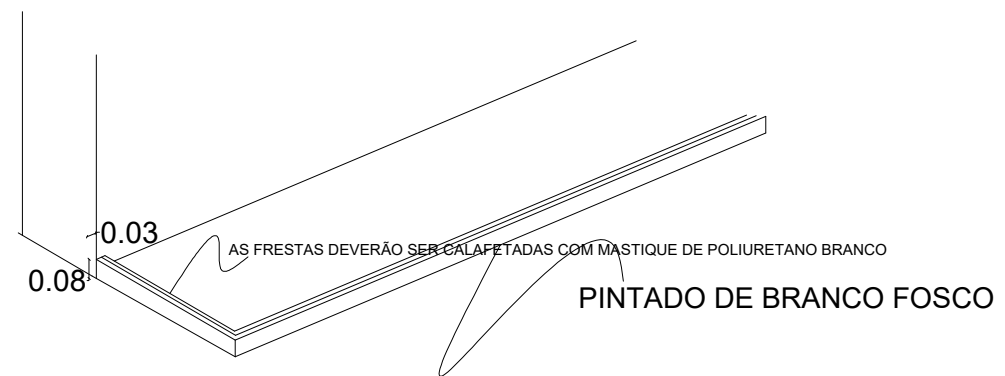

CALHA PARA REGRESSO À PINTURA BAIANA - PAREDE



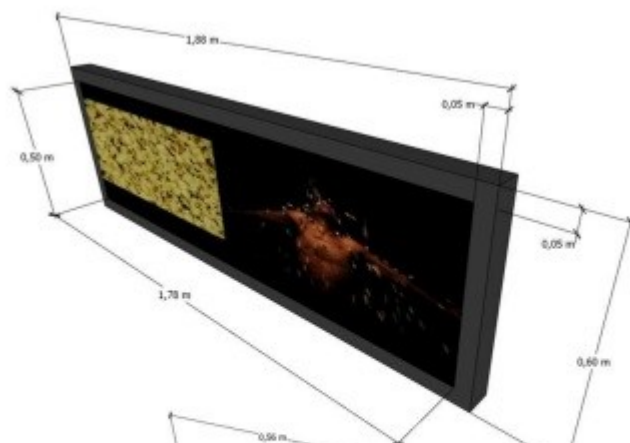

Vídeo 01

2 Tvs 40" fixadas na parede c/
moldura em mdf 6 mm conforme desenho
pintada na cor da parede.
A moldura em mdf deverá sobrepor em 5 mm
a moldura da TV e não poderá haver fresta entre
a TV e a moldura.

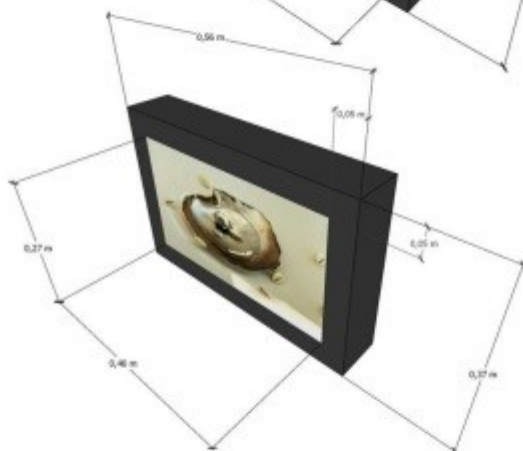

Vídeo 02

1 Tv 20" fixada na parede c/
moldura em mdf 6 mm conforme desenho
pintada na cor da parede.
A moldura em mdf deverá sobrepor em 5 mm
a moldura da TV e não poderá haver fresta entre
a TV e a moldura.

Vídeo 03

3 Tv 40" fixadas na parede c/
moldura em mdf 6 mm conforme desenho
pintada na cor da parede.
A moldura em mdf deverá sobrepor em 5 mm
a moldura da TV e não poderá haver fresta entre
a TV e a moldura.

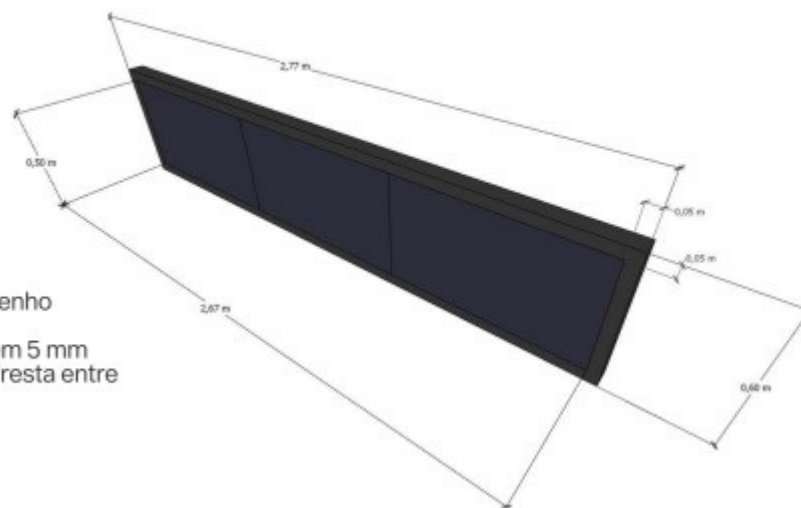

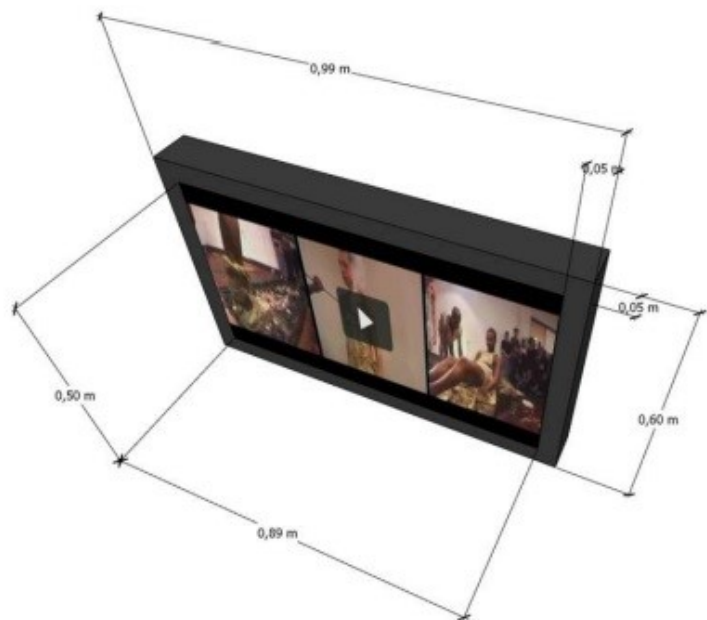

Vídeo 04

1 Tv 40" fixada na parede c/
moldura em mdf 6 mm conforme desenho
pintada na cor da parede.
A moldura em mdf deverá sobrepor em 5 mm
a moldura da TV e não poderá haver fresta entre
a TV e a moldura.

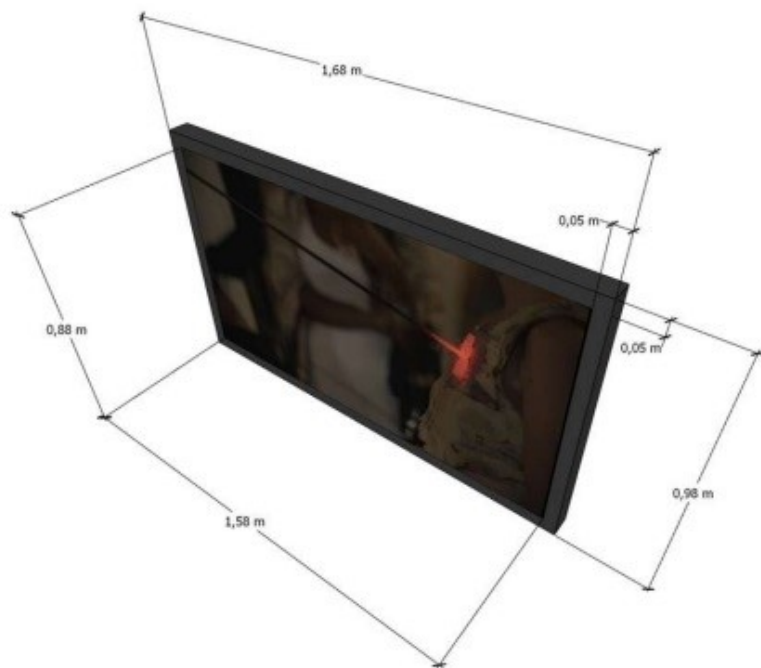

Vídeo 05

1 Tv 60" fixada na parede c/
moldura em mdf 6 mm conforme desenho
pintada na cor da parede.
A moldura em mdf deverá sobrepor em 5 mm
a moldura da TV e não poderá haver fresta entre
a TV e a moldura.

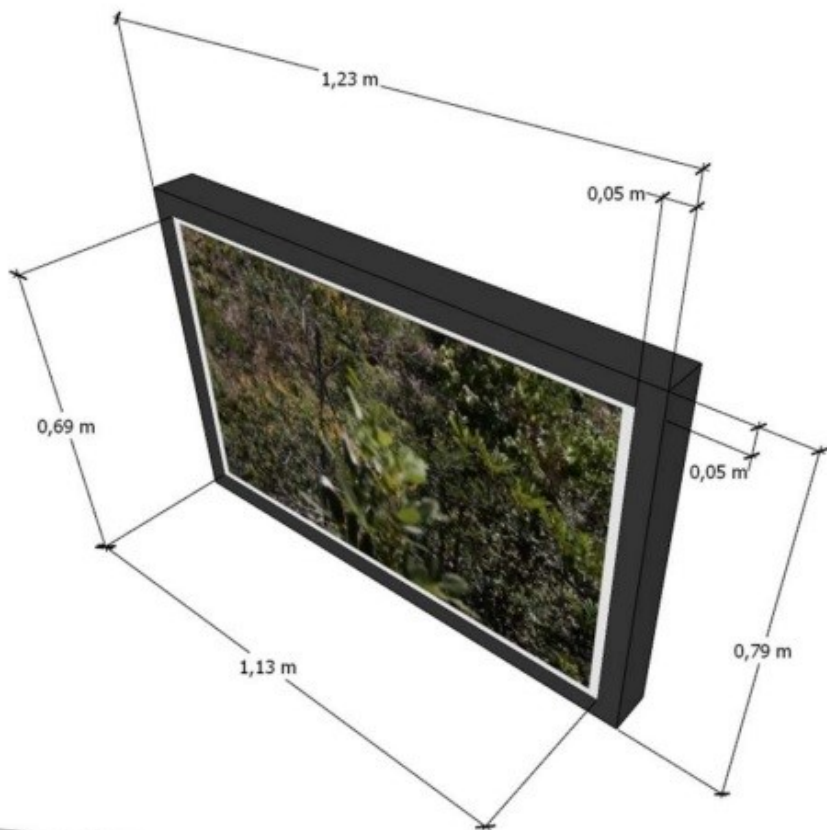

Vídeo 07

1 Tv 60"

fixada na parede c/
 moldura em mdf 6 mm conforme desenho
 pintada na cor da parede.
 A moldura em mdf deverá sobrepor em 5 mm
 a moldura da TV e não poderá haver fresta entre
 a TV e a moldura.

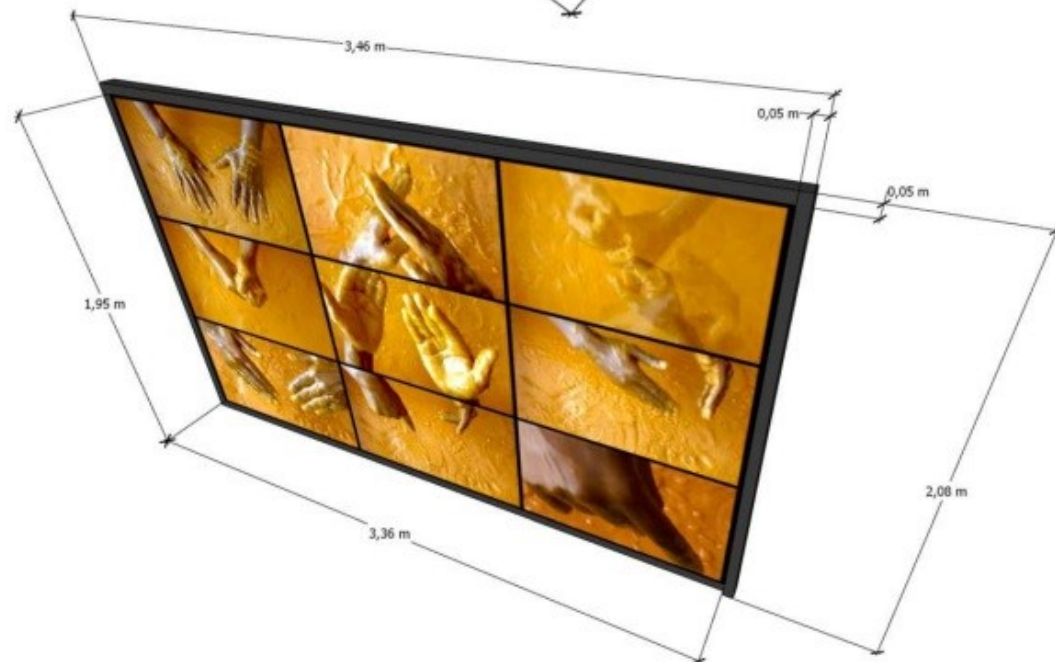

Vídeo 08

9 Tv 50" fixada na parede c/
 moldura em mdf 6 mm conforme desenho
 pintada na cor da parede.
 A moldura em mdf deverá sobrepor em 5 mm
 a moldura da TV e não poderá haver fresta entre
 a TV e a moldura.

MESA EM MDF 15MM

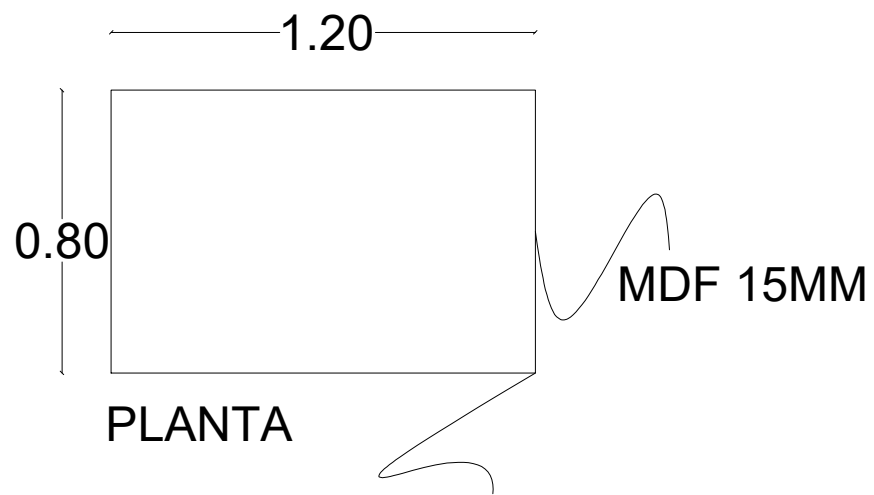

PINTADO DE BRANCO FOSCO

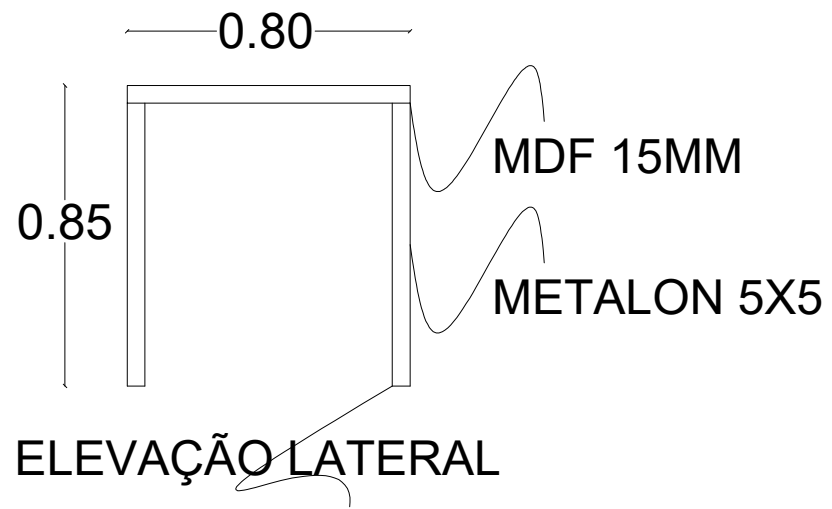

PINTADO DE BRANCO FOSCO

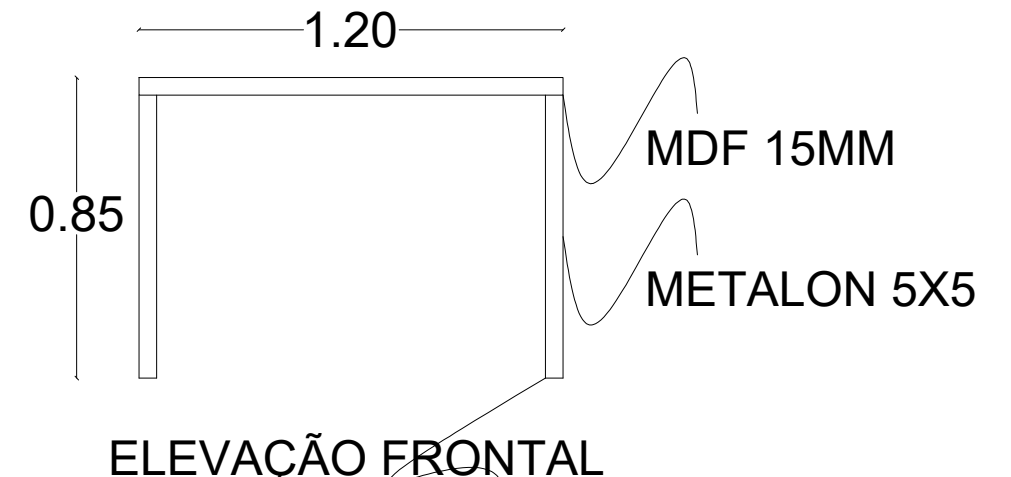

PINTADO DE BRANCO FOSCO

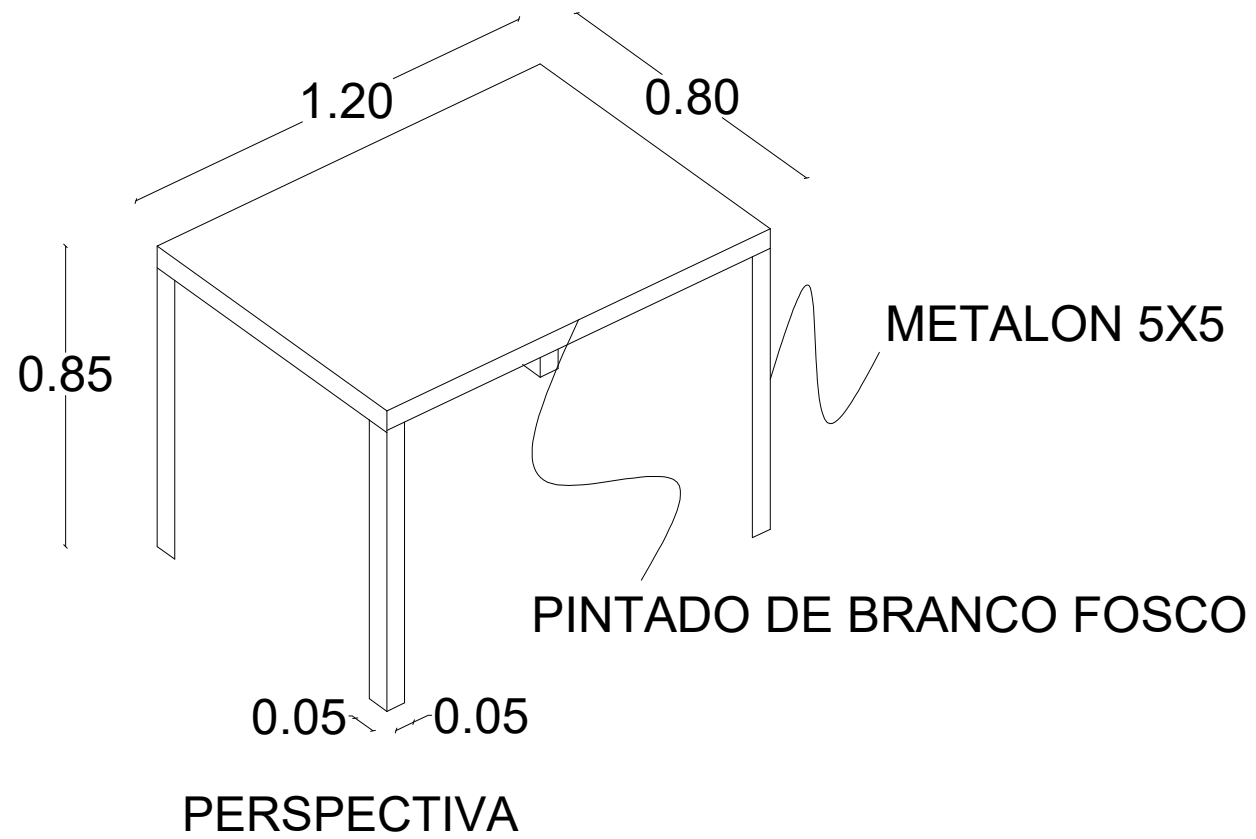

BASE EM MDF 15 MM E COM REFORÇO ESTRUTURAL
PARA OBRA BIPOLARIEDADE

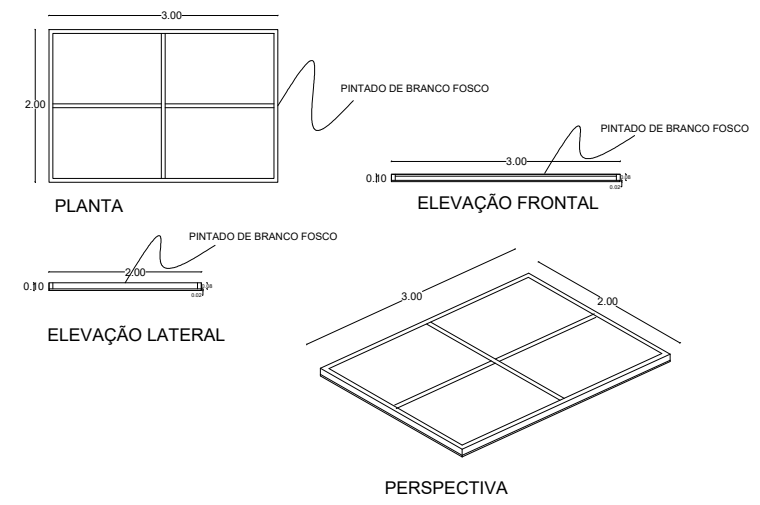
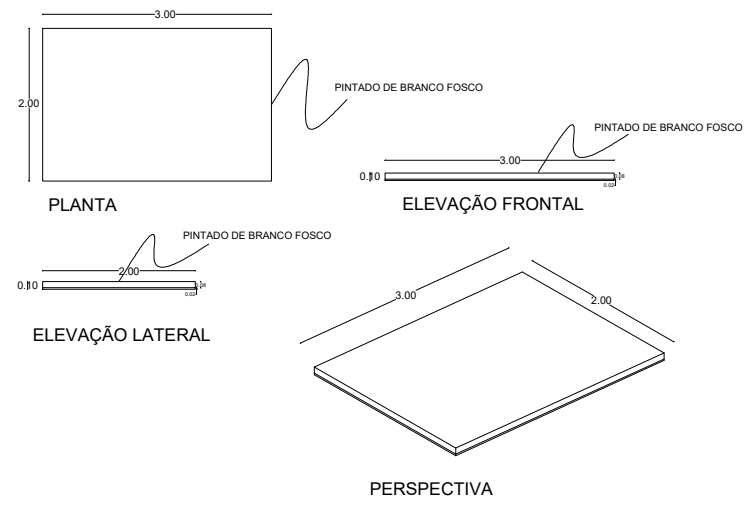

2 TANQUES PARA OBRA BIPOLARIEDADE

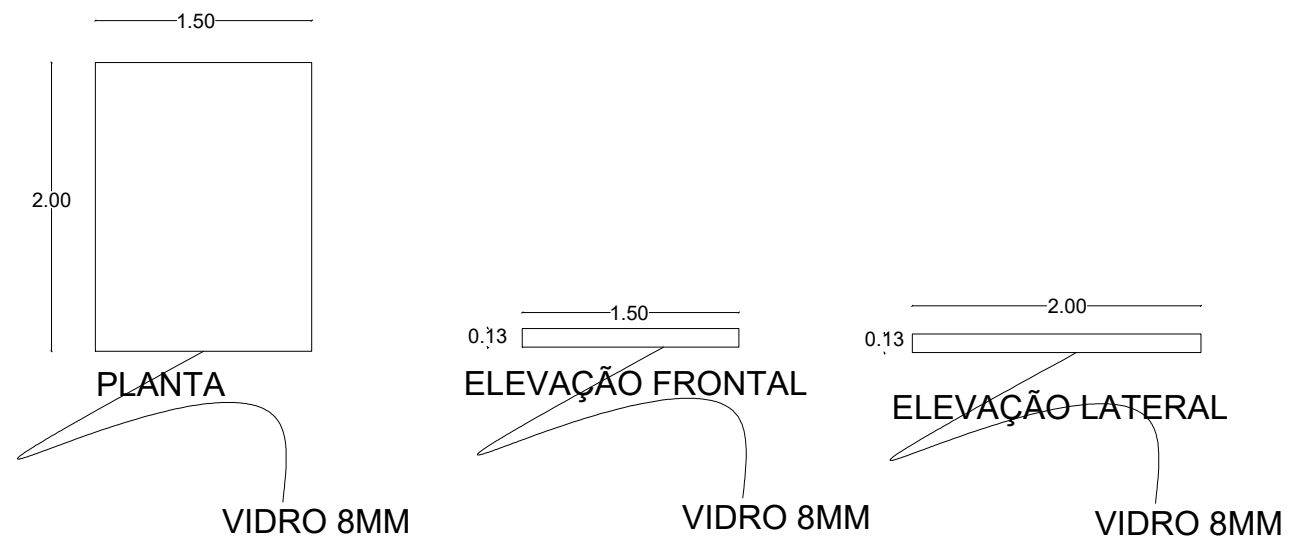

OBRA KIRY BEUS SALVADOR

4 AQUÁRIOS

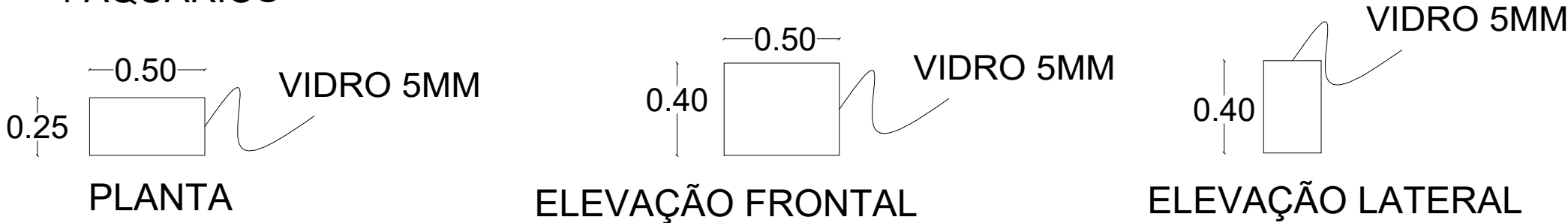

BASE EM MDF 15 MM COM REFORÇO ESTRUTURAL

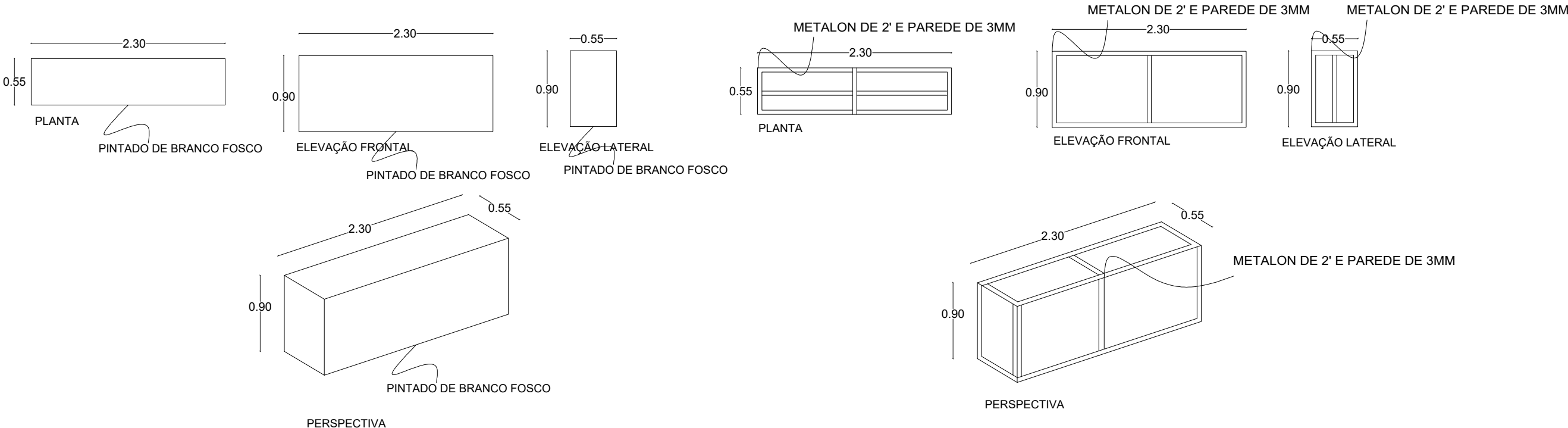

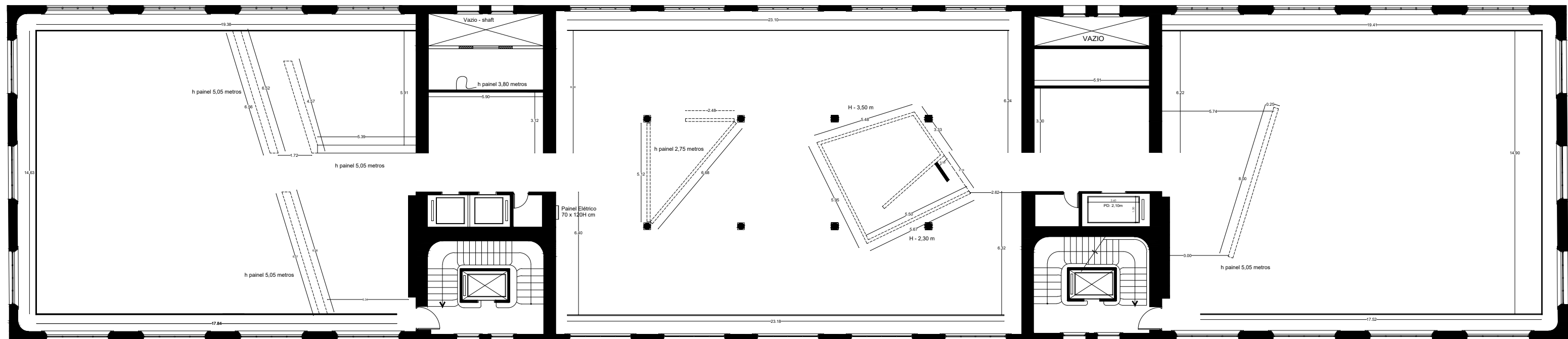

PLANTA - 4º ANDAR - DESMONTAGEM

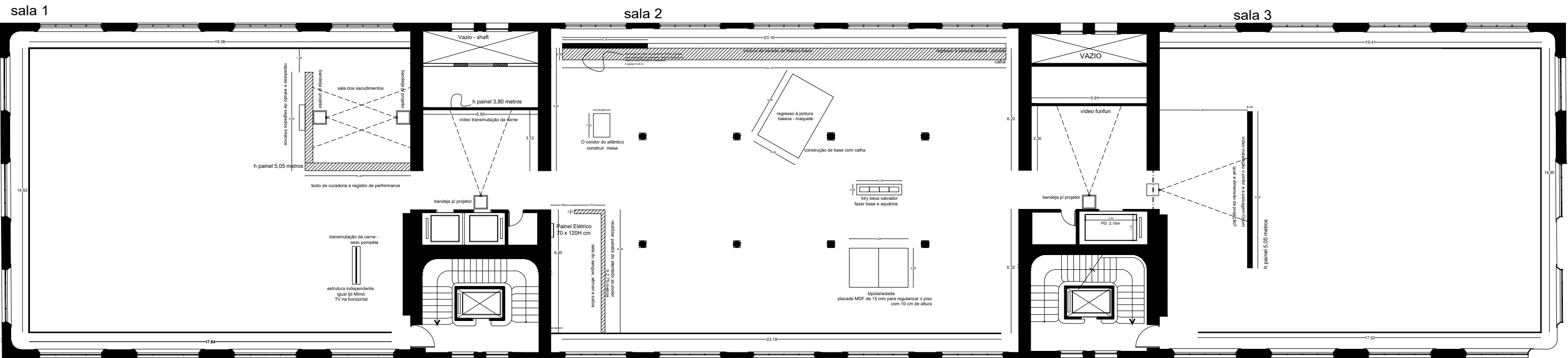

PLANTA - 4º ANDAR - EXPOGRAFIA

VITRINE SACUDIMENTOS - TÉRREO

PINTADO DE BRANCO FOSCO

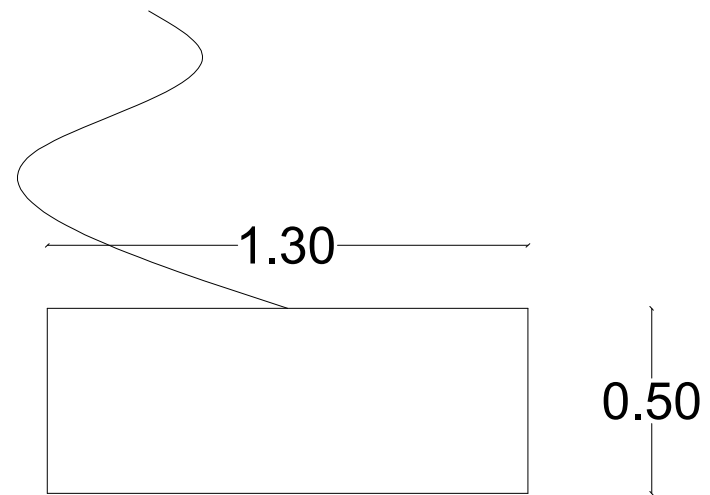

PLANTA

PINTADO DE BRANCO FOSCO

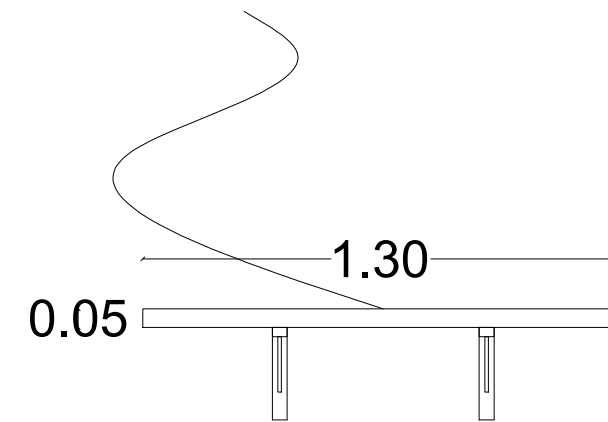

ELEVAÇÃO FRONTAL

PINTADO DE BRANCO FOSCO

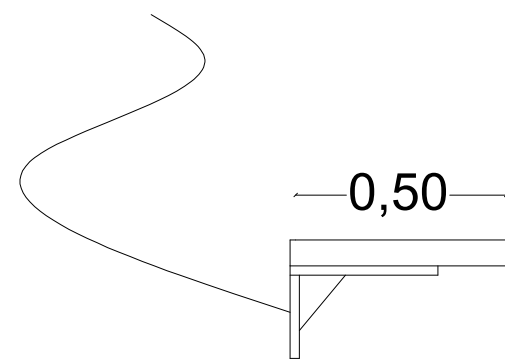

ELEVAÇÃO LATERAL

PINTADO DE BRANCO FOSCO



PERSPECTIVA