

PINACOTECA DE SÃO PAULO

COTAÇÃO Nº 03/2022

A Associação Pinacoteca Arte e Cultura - APAC, associação civil sem fins lucrativos, com sede na cidade de São Paulo, estado de São Paulo, na Praça da Luz, nº 2, Bom Retiro, CEP 01120-010, inscrita no CNPJ/MF sob o nº 96.290.846/0001-82, vem por meio deste, convidar fornecedores a apresentar proposta para prestação de serviço de Expografia Ref. Exposição O Colecionador, nos termos e condições mencionados abaixo:

I. JUSTIFICATIVA

A APAC tem por objetivo a efetivação de atividades de natureza cultural, consubstanciadas na colaboração técnica, material e financeira que garanta a preservação e a conservação do acervo artístico e divulgação da Pinacoteca do Estado de São Paulo (“Pinacoteca”) como centro de referência de atividades e pesquisa de caráter cívico, educacional, artístico e cultural, objetivando, no cumprimento de sua atuação, o apoio ao funcionamento da Pinacoteca.

No âmbito de suas atividades estatutárias a APAC firmará com o Estado de São Paulo, por intermédio da Secretaria de Estado da Cultura e Economia Criativa, um Contrato de Gestão, o qual terá por objeto o fomento e a operacionalização da gestão e execução, pela APAC, das atividades e serviços na área de museologia na Pinacoteca.

II. OBJETO

II. 1. O objeto do presente Convite consiste na escolha da proposta mais vantajosa para prestação de serviço de Expografia Ref. Exposição O Colecionador, conforme ANEXO I – Termo de referência.

II. 2. A empresa vencedora deverá prestar os serviços com respeito aos termos deste Convite, bem como obedecidos os termos e condições do contrato a ser assinado entre a APAC e a empresa vencedora.

III. DOCUMENTAÇÃO EXIGIDA

III. 1. Para participar do certame objeto do presente Convite, os interessados deverão encaminhar proposta (“Proposta”), da qual deverá constar, pelo menos, as seguintes informações:

PINACOTECA LUZ
PRAÇA DA LUZ, 2 CEP: 01120-010 SÃO PAULO – SP- BRASIL 55 11 3324.1000

ESTAÇÃO PINACOTECA E MEMORIAL DA RESISTÊNCIA
LARGO GENERAL OSÓRIO, 66 CEP: 01213-010 SÃO PAULO – SP - BRASIL 55 11 3335.4990

WWW.PINACOTECA.ORG.BR

PINACOTECA DE SÃO PAULO

- (i) Nome e qualificação completa da empresa (obrigatoriamente com currículo e/ou portfólio e de preferência com 03 atestados de capacidade técnica ou cartas de recomendação), endereço e telefone para contato;
- (ii) Valor proposto com planilha de cotação anexa preenchida.
- (iii) Cópia do cartão de CNPJ, comprovante de Inscrição estadual e municipal, se houver, bem como cópia do contrato social e alterações posteriores;

IV. ENTREGA DAS PROPOSTAS

IV. 1. As propostas deverão ser entregues por e-mail para: pmarie@pinacoteca.org.br e flau@pinacoteca.org.br, aos cuidados da Área de Compras, até o dia 02/02/2022.

V. PRAZO DE VIGÊNCIA.

V. 1. O Contrato celebrado em decorrência deste Convite terá prazo de vigência pontual (a ser acordado com o vencedor) com início previsto para o dia 07/02/2022.

VI. DA DIVULGAÇÃO DO RESULTADO

VI. 1. Os resultados serão divulgados mediante comunicação às empresas participantes do processo.

VI. 2. A homologação da escolha da empresa selecionada será efetuada por intermédio da assinatura do respectivo Contrato.

VI. 3. Decorrido o prazo, se o vencedor não assinar referido Contrato, será facultado à APAC a seleção de outra empresa participante.

VII. DISPOSIÇÕES GERAIS

VII. 1. Não será admitida a participação de empresas:

- a. suspensas do direito de licitar e contratar com a Administração Pública;
- b. declaradas inidôneas;
- c. que possuírem qualquer débito ou pendência junto à APAC ou à Administração Pública;

PINACOTECA DE SÃO PAULO

- d. que estiverem sob regime de falência ou concordata;
- e. que tenham em seu quadro de sócios ou de administradores, pessoas que sejam consangüíneas ou parentes até o 3º (terceiro) grau do Governador, Vice-Governador, Secretários de Estado, diretores, conselheiros e funcionários da APAC.
- f. **Não poderão participar empresas localizadas fora da cidade de São Paulo e Grande São Paulo**

VII. 2. Serão liminarmente desclassificadas as propostas que:

- a. não obedecerem às exigências deste Convite;
- b. contenham preços unitários simbólicos, irrisórios ou de valor igual a zero.

VII. 3. Quaisquer outras informações, atendimentos ou contatos a respeito deste Convite serão prestados exclusivamente por escrito, por meio dos e-mails pmarie@pinacoteca.org.br e fpieres@pinacoteca.org.br e a solicitação de informações não motivará a prorrogação do prazo fixado para entrega das propostas.

VII. 4. O presente convite não obriga a APAC, sob qualquer forma, a assinar o respectivo Contrato com o concorrente selecionado nos termos deste Convite, sendo facultado à APAC revogar o presente convite, a qualquer tempo, inclusive antes da assinatura do Contrato, por fundado motivo, obrigando-se, neste caso, a cientificar os interessados mediante o envio de notificação.

São Paulo, 20 de janeiro de 2022.

Atenciosamente,

Renata Melo
Coordenadora
Núcleo Financeiro

MODELO DE DECLARAÇÃO DE VISITA TÉCNICA

A Associação Pinacoteca Arte e Cultura – APAC , declara que a instituição _____, através de seu representante Sr(a) _____, realizou a visita técnica no dia _____, horário _____, ao prédio da Pinacoteca de São Paulo, e que tomou conhecimento das condições contidas carta convite nº 03/2022 disponível em nosso site <http://apacsp.org.br/compras-e-cotacoes/>

Atesto para os devidos fins

Assinatura do visitante

São Paulo, _____ de _____ de 2022.

Escopo de trabalho para a exposição O Colecionador
2º andar da Estação Pinacoteca

Início da exposição: **26/02/22 a 15/08/22**

Cronograma de trabalho nas salas de exposição – **07/02/22 – 18/02/22**

Desmontagem e descarte de 2 painéis, indicado no projeto. (Segue projeto anexo).

Desmontagem e descarte de vitrines, indicado no projeto. (Segue projeto anexo).

Pintura das paredes laterais da exposição em branco fosco da Suvinil. (Segue indicação do local em planta).

Pintura das paredes em baixo do mezanino com a cor Ônix Profundo, de código 00NN 07/000, da Coral. (Segue indicação do local em planta).

Construção de 4 vitrines 206 x 76 cm em mdf 15mm cru e 4 vidros laminados de 8mm. (Segue projeto anexo).

Construção de 1 vitrine 150 x 60 x 10 cm de profundidade em mdf 15 mm e vidro laminado 8mm. (Segue projeto anexo).

Construção de 8 prateleiras em madeira compensado de 10mm de espessura e 793 cm de comprimento, presa diretamente na parede com parafuso, pintadas de branco fosco, da Suvinil. (Segue detalhe e projeto anexo).

Construção de mesa 100 x 50 x 5 em mdf 15mm com 2 mãos francesas para suporte. (Segue projeto anexo).

Construção de uma barreira de proteção da área expositiva em sarrafos e plástico transparente (Segue indicação do local em planta).

Todas as ferramentas e materiais incluso andaimes, para a execução deste trabalho deve ser de responsabilidade da empresa contratada. É obrigatório a apresentação e uso de EPI'S e atestados para trabalhos em altura.

É necessária uma visita técnica por parte das empresas, para visualização dos espaços expositivos e trabalhos a serem executados, citados acima.

Os materiais, tintas, massa corrida, plásticos para forração de piso, fitas, MDF, metalon e vidro serão fornecidos pela empresa contratada.

Não será permitido nenhum tipo de atraso, sob pena de multa.

Todas as dúvidas e questões relacionadas ao projeto deverão ser esclarecidas na visita técnica ou por e-mail com o responsável de setor de compras, que entrará em contato com as equipes técnicas que acompanham o projeto.

Contatos:

flau@pinacoteca.org.br

pmarie@pinacoteca.org.br

tel. (11) 3335-5353 ou 3335-5383

MESA EM MDF 15 mm

PINTADO DE BRANCO FOSCO

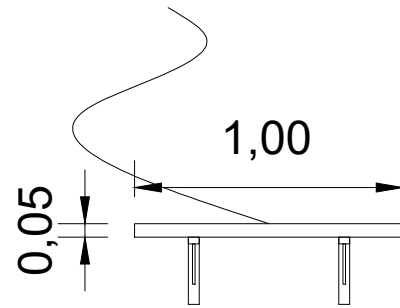

ELEVAÇÃO FRONTAL

PINTADO DE BRANCO FOSCO

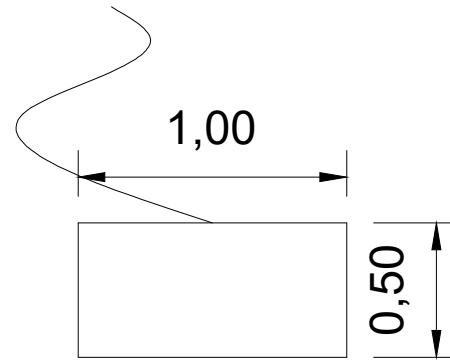

PLANTA

PINTADO DE BRANCO FOSCO

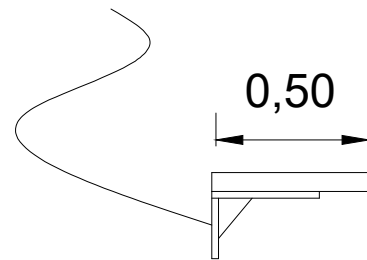

ELEVAÇÃO LATERAL

PINTADO DE BRANCO FOSCO



PERSPECTIVA

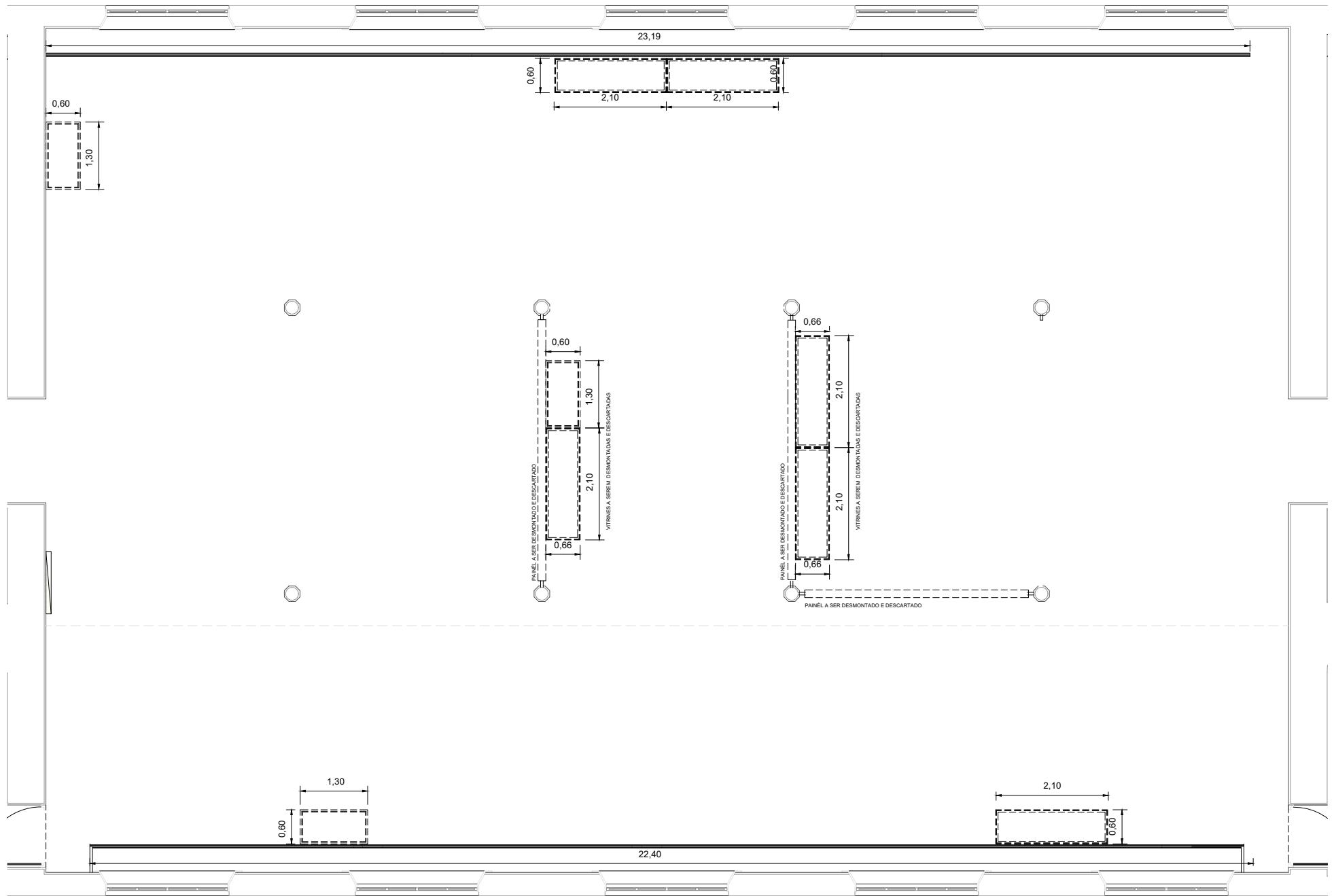

2º Andar - Estação Pinacoteca
 Planta O Colecionador - Desmontagem

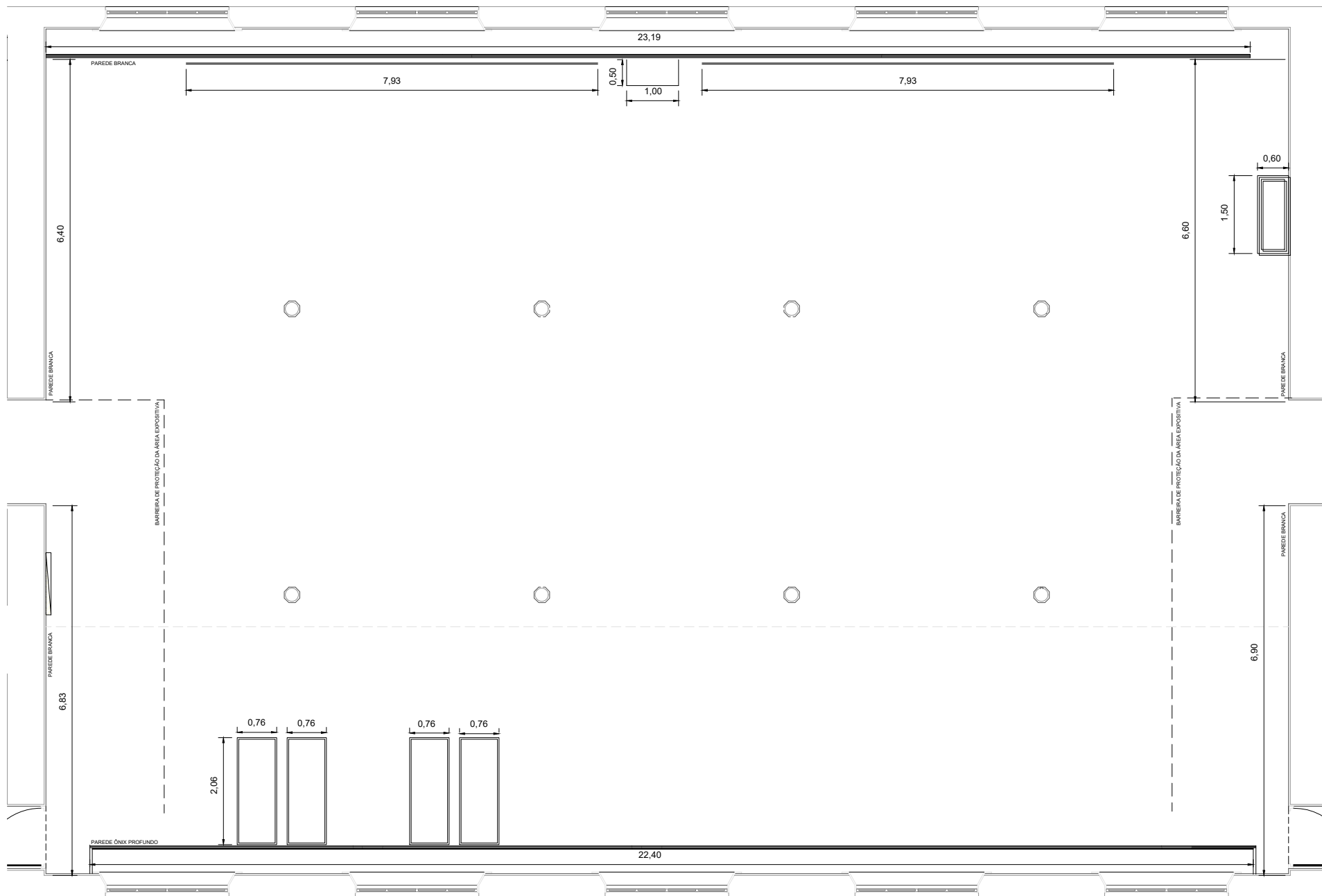

2º Andar - Estação Pinacoteca
 Planta O Colecionador - Expografia

8 PRATELEIRAS EM COMPENSADO 10 mm

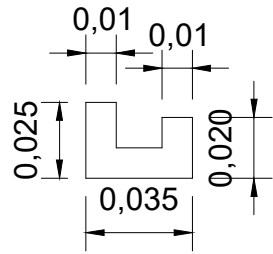

ELEVAÇÃO LATERAL

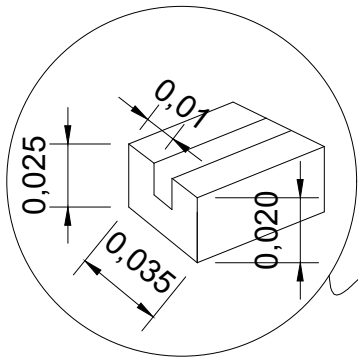

PERSPECTIVA

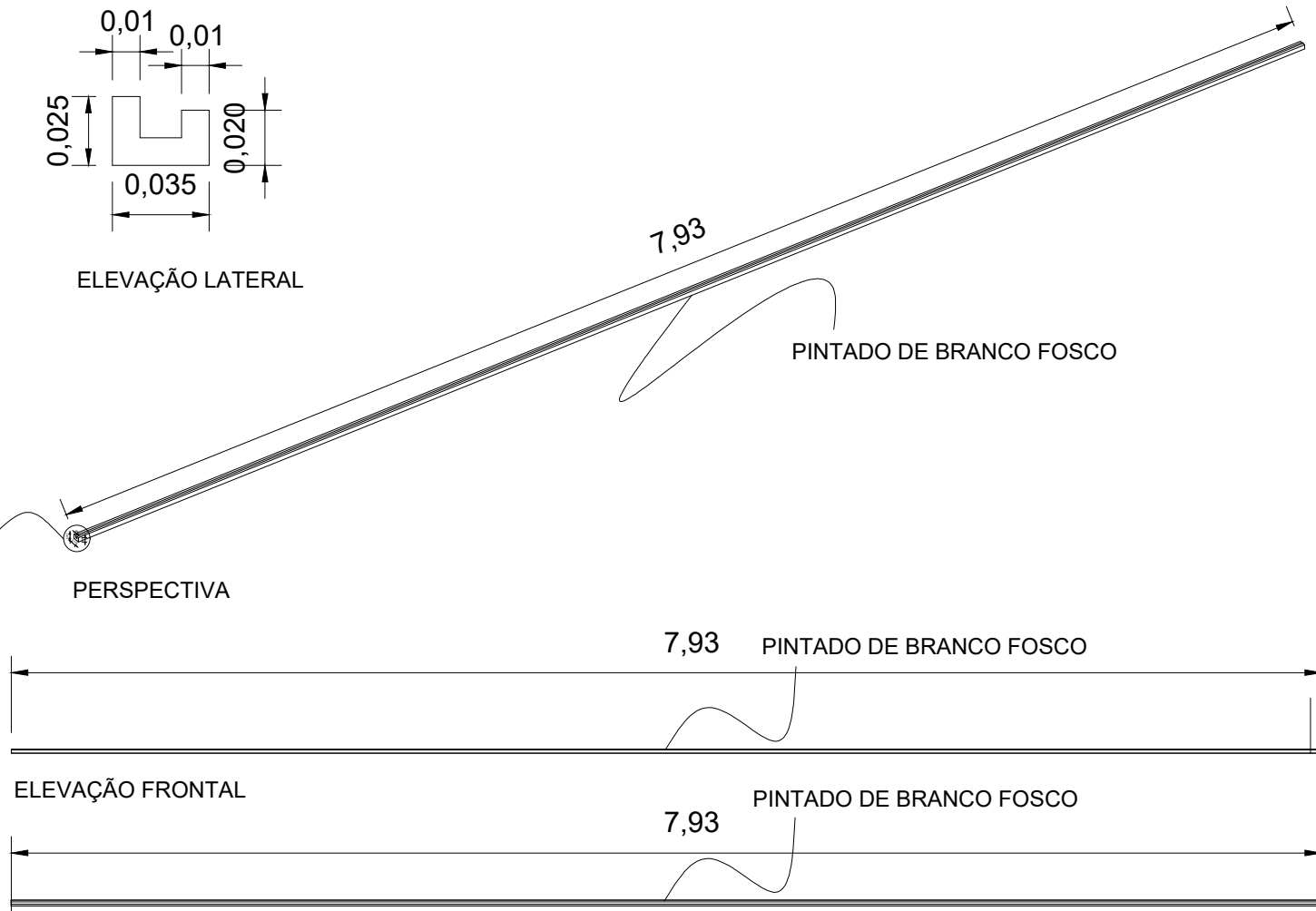

ELEVAÇÃO FRONTAL

PLANTA

CAIXA EM ACRÍLICO DE 02 mm - TAMANHO A4



vista lateral

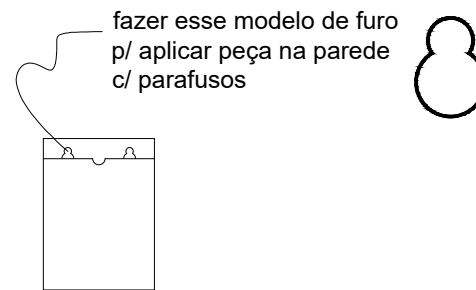

vista frontal

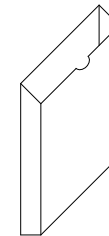

perspectiva

VITRINE EM MDF 15 mm

PINTADO DE BRANCO FOSCO

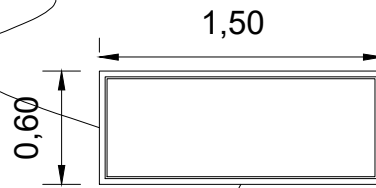

VIDRO LAMINADO 8mm

PINTADO DE BRANCO FOSCO

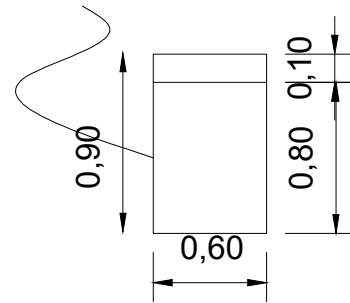

PINTADO DE BRANCO FOSCO

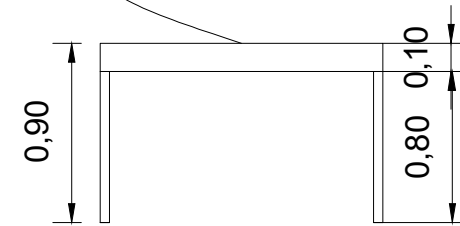

PINTADO DE BRANCO FOSCO

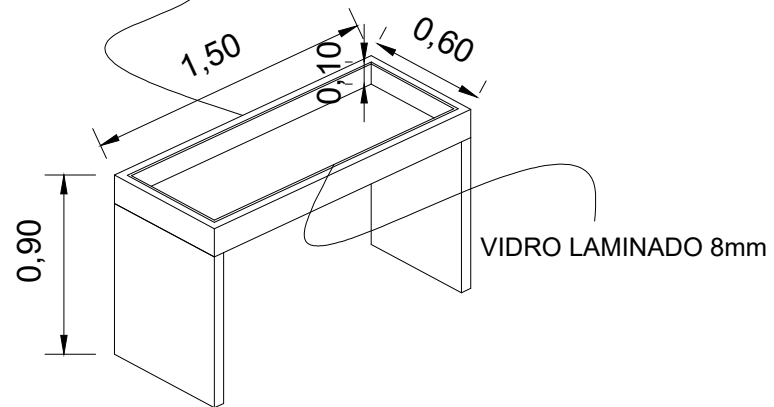

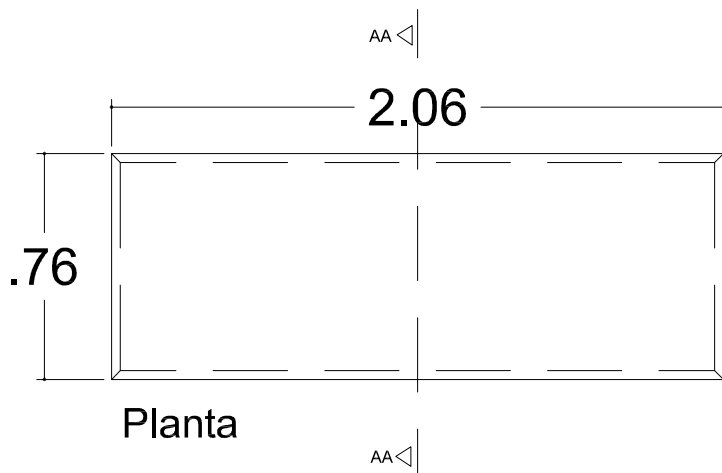

Exposição Contemporâneos
 4 Vitrines - MDF 15 mm
 Obra - Mabe Bethônico
 Vidro Laminado 8mm

