

COTAÇÃO Nº 20/2021

A Associação Pinacoteca Arte e Cultura - APAC, associação civil sem fins lucrativos, com sede na cidade de São Paulo, estado de São Paulo, na Praça da Luz, nº 2, Bom Retiro, CEP 01120-010, inscrita no CNPJ/MF sob o nº 96.290.846/0001-82, vem por meio deste, convidar fornecedores a apresentar proposta para prestação de serviço de marcenaria e cenografia para a Exp. John Graz, nos termos e condições mencionados abaixo:

I. JUSTIFICATIVA

A APAC tem por objetivo a efetivação de atividades de natureza cultural, consubstanciadas na colaboração técnica, material e financeira que garanta a preservação e a conservação do acervo artístico e divulgação da Pinacoteca do Estado de São Paulo (“Pinacoteca”) como centro de referência de atividades e pesquisa de caráter cívico, educacional, artístico e cultural, objetivando, no cumprimento de sua atuação, o apoio ao funcionamento da Pinacoteca.

No âmbito de suas atividades estatutárias a APAC firmará com o Estado de São Paulo, por intermédio da Secretaria de Estado da Cultura e Economia Criativa, um Contrato de Gestão, o qual terá por objeto o fomento e a operacionalização da gestão e execução, pela APAC, das atividades e serviços na área de museologia na Pinacoteca.

II. OBJETO

II. 1. O objeto do presente Convite consiste na escolha da proposta mais vantajosa, e que cumpra todos os requisitos da carta convite, para prestação de serviço de marcenaria e cenografia, conforme ANEXO I – Termo de referência.

II. 2. A empresa vencedora deverá prestar os serviços com respeito aos termos deste Convite, bem como obedecidos os termos e condições do contrato a ser assinado entre a APAC e a empresa vencedora.

III. DOCUMENTAÇÃO EXIGIDA

III. 1. Para participar do certame objeto do presente Convite, os interessados deverão encaminhar proposta comercial (“Proposta”), da qual deverá constar, pelo menos, as seguintes informações:

- (i) Nome e qualificação completa da empresa, endereço e telefone para contato;
- (ii) Valor proposto com planilha de cotação anexa preenchida.
- (iii) Cópia do cartão de CNPJ, comprovante de Inscrição estadual e municipal, se houver, bem como cópia do contrato social e alterações posteriores;
- (iv) Portifólio e 03 atestados de capacidade técnica ou cartas de recomendação;

IV. ENTREGA DAS PROPOSTAS

IV. 1. As propostas deverão ser entregues por e-mail para: compras@pinacoteca.org.br, flau@pinacoteca.org.br aos cuidados da Área de Compras e Fernando Lau, até o dia 13/07/2021.

V. PRAZO DE VIGÊNCIA.

V. 1. O Contrato celebrado em decorrência deste Convite terá prazo de vigência pontual com a entrega dos trabalhos.

VI. DA DIVULGAÇÃO DO RESULTADO

VI. 1. Os resultados serão divulgados mediante comunicação às empresas participantes do processo.

VI. 2. Após 48 horas da publicação do resultado no site da APAC, será homologado a escolha da empresa selecionada por intermédio da assinatura do respectivo Contrato.

VI. 3. Decorrido o prazo, se o vencedor não assinar referido Contrato, será facultado à APAC a seleção de outra empresa participante.

VII. DISPOSIÇÕES GERAIS

VII. 1. Não será admitida a participação de empresas:

- a. suspensas do direito de licitar e contratar com a Administração Pública;
- b. declaradas inidôneas;
- c. que possuírem qualquer débito ou pendência junto à APAC ou à Administração Pública;
- d. que estiverem sob regime de falência ou concordata;
- e. que tenham em seu quadro de sócios ou de administradores, pessoas que sejam consanguíneas ou parentes até o 3º (terceiro) grau do Governador, Vice-Governador, Secretários de Estado, diretores, conselheiros e funcionários da APAC.

VII. 2. Serão liminarmente desclassificadas as propostas que:

- a. não obedecerem às exigências deste Convite;
- b. contenham preços unitários simbólicos, irrisórios ou de valor igual a zero.

VII. 3. Quaisquer outras informações, atendimentos ou contatos a respeito deste Convite serão prestados exclusivamente por escrito, por meio dos e-mails flau@pinacoteca.org.br(comprador) e fpirez@pinacoteca.org.br e a solicitação de informações não motivará a prorrogação do prazo fixado para entrega das propostas.

VII. 4. O presente convite não obriga a APAC, sob qualquer forma, a assinar o respectivo Contrato com o concorrente selecionado nos termos deste Convite, sendo facultado à APAC revogar o presente convite, a qualquer tempo, inclusive antes da assinatura do Contrato, por fundado motivo, obrigando-se, neste caso, a cientificar os interessados mediante o envio de notificação.

São Paulo, 28 de junho de 2021.

Atenciosamente,

Renata Melo
Coordenadora
Núcleo Financeiro

Escopo de trabalho para a exposição John Graz
2º andar da Estação Pinacoteca

Início Expografia: **15/07 (data máxima para início)**

Fim Expografia: **25/07**

Montagem Fina: **26 – 30/07**

Desmontagem de 1 painel, indicado no projeto. (segue projeto anexo)

Pintura dos painéis expositivos centrais: cor vede, código a definir. (segue projeto anexo)

Pintura das paredes laterais da exposição em branco fosco Suvinil. (Segue projeto anexo)

Construção de 2 vitrines 2,10 x 60 x 7 cm. (Segue projeto anexo)

Construção de 2 vitrines 1,30 x 60 x 7 cm. (Segue projeto anexo)

Construção de 2 bases 1,20 x 1,20 e 1 base 0,80 x 0,80 em mdf 15 mm pintadas de branco (Segue projeto anexo)

Reposicionamento de vitrines existentes da exposição anterior. (Segue projeto anexo)

Construção de uma barreira de proteção da área expositiva em sarrafos e plástico transparente (segue indicação do local em planta).

Desmontagem de barra de metalon 50 x 50 mm com parede de 02mm medindo 4,70m pintado com verniz fosco. Fixado no topo do painel com alças em ferro chato. (segue foto em anexo)

Desmontagem de uma vitrine expositiva 2,50 x 1,15 x 15 cm de mdf 15mm e com borda de 1 cm, com encaixe para vidro laminado 8mm de 2,47 x 1,12 cm. A vitrine em estilo caixa terá um bastidor de madeira de 2,5 cm para apoiar a obra de tecido que ficará dentro dela. Suportes de acrílico 10 cm x 5 cm x 5 mm deverão fazer o reforço lateral para o vidro. (segue projeto anexo)

Todas as ferramentas e materiais incluso andaimes, para a execução deste trabalho deve ser de responsabilidade da empresa contratada. É obrigatório a apresentação e uso de EPI'S e atestados para trabalhos em altura.

É necessária uma visita técnica por parte das empresas, para visualização dos espaços expositivos e trabalhos a serem executados, citados acima.

Os materiais, tintas, massa corrida, plásticos para forração de piso, fitas, MDF, metalon e vidro serão fornecidos pela empresa contratada.

Não será permitido nenhum tipo de atraso, sob pena de multa.

Todas as dúvidas e questões relacionadas ao projeto deverão ser esclarecidas na visita técnica ou por e-mail com o responsável de setor de compras, que entrará em contato com as equipes técnicas que acompanham o projeto.

Contatos:

flau@pinacoteca.org.br

pmarie@pinacoteca.org.br

MODELO DE DECLARAÇÃO DE VISITA TÉCNICA

A Associação Pinacoteca Arte e Cultura – APAC , declara que a instituição _____, através de seu representante Sr(a) _____, realizou a visita técnica no dia _____, horário _____, ao prédio da Pinacoteca de São Paulo, e que tomou conhecimento das condições contidas carta convite nº 20/21 disponível em nosso site <http://apacsp.org.br/compras-e-cotacoes/>

Atesto para os devidos fins

Assinatura do visitante

São Paulo, _____ de _____ de 2021.

vitrine

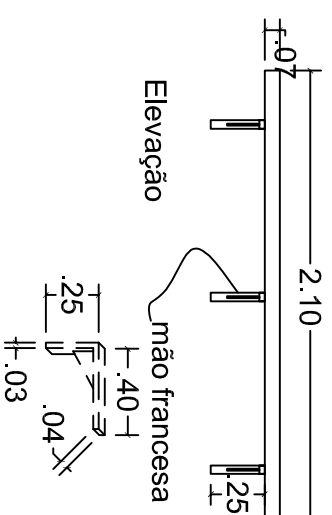
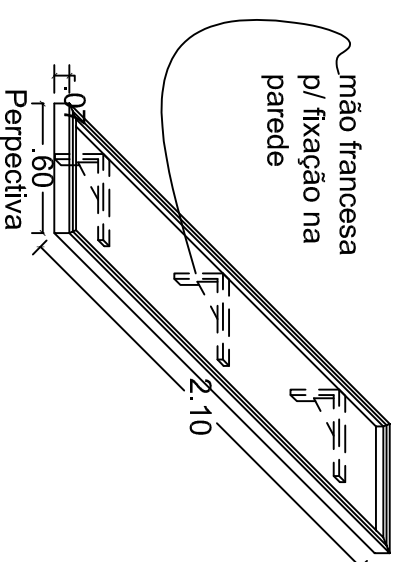
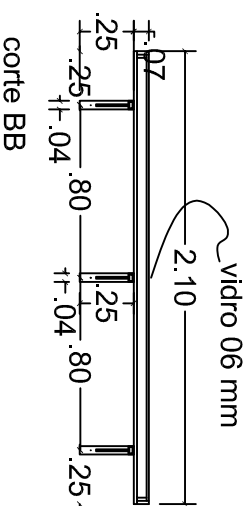
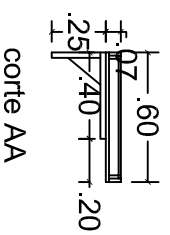
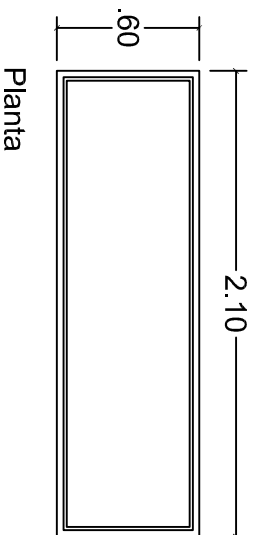

vitrine 2

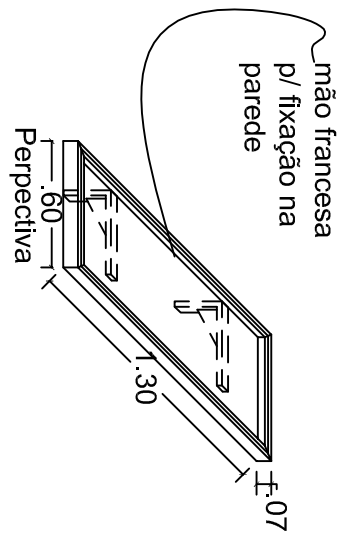
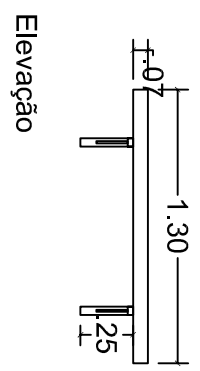
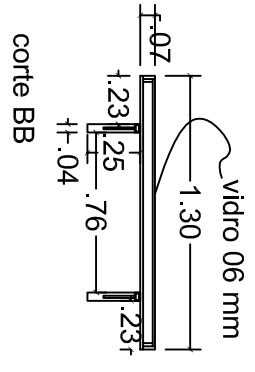
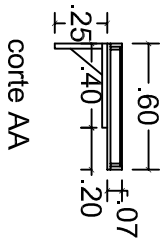
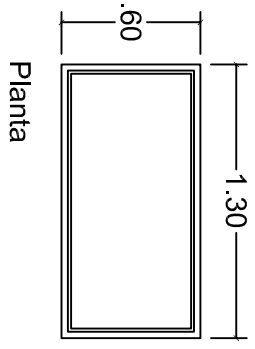

BASE 1,20 x 1,20

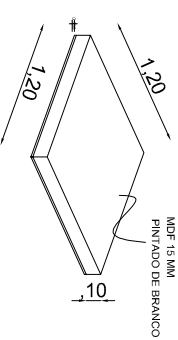
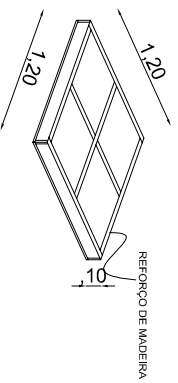
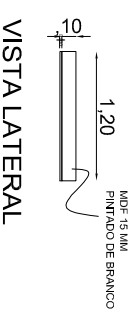
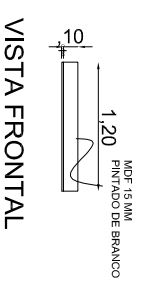
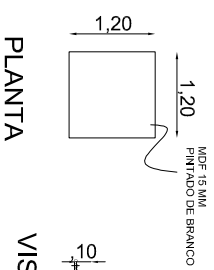
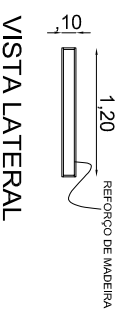
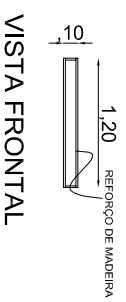
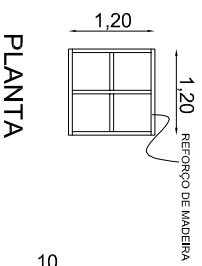

BASE 0,80 x 0,80

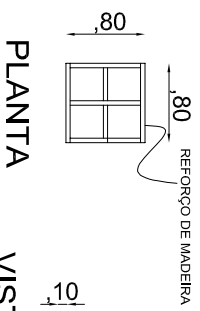

PLANTA



VISTA FRONTAL



VISTA LATERAL

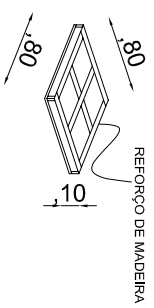

PERSPECTIVA

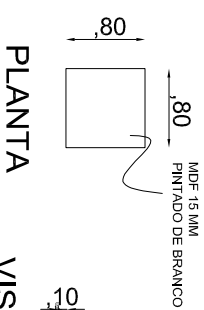

PLANTA

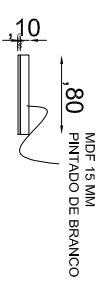

VISTA FRONTAL

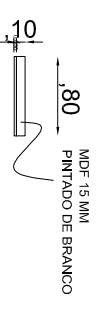

VISTA LATERAL

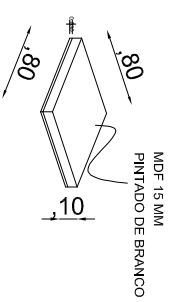

PERSPECTIVA