



## **COTAÇÃO Nº 28/2020**

A Associação Pinacoteca Arte e Cultura - APAC, associação civil sem fins lucrativos, com sede na cidade de São Paulo, estado de São Paulo, na Praça da Luz, nº 2, Bom Retiro, CEP 01120-010, inscrita no CNPJ/MF sob o nº 96.290.846/0001-82, vem por meio deste, convidar fornecedores a apresentar proposta para os serviços de cenografia/marcenaria , nos termos e condições mencionados abaixo:

### **I. JUSTIFICATIVA**

A APAC tem por objetivo a efetivação de atividades de natureza cultural, consubstanciadas na colaboração técnica, material e financeira que garanta a preservação e a conservação do acervo artístico e divulgação da Pinacoteca do Estado de São Paulo ("Pinacoteca") como centro de referência de atividades e pesquisa de caráter cívico, educacional, artístico e cultural, objetivando, no cumprimento de sua atuação, o apoio ao funcionamento da Pinacoteca.

No âmbito de suas atividades estatutárias a APAC firmará com o Estado de São Paulo, por intermédio da Secretaria de Estado da Cultura, Contrato de Gestão, o qual terá por objeto o fomento e a operacionalização da gestão e execução, pela APAC, das atividades e serviços na área de museologia na Pinacoteca.

### **II. OBJETO**

II. 1. O objeto do presente Convite consiste na escolha da proposta mais vantajosa para "serviços de cenografia/marcenaria conforme projeto ", conforme ANEXO I – Termo de referência.

II. 2. A empresa vencedora deverá prestar os serviços com respeito aos termos deste Convite, bem como obedecidos os termos e condições do contrato a ser assinado entre a APAC e a empresa vencedora.



### III. DOCUMENTAÇÃO EXIGIDA

III. 1. Para participar do certame objeto do presente Convite, os interessados deverão encaminhar proposta ("Proposta"), da qual deverá constar, pelo menos, as seguintes informações:

- (i) Nome e qualificação completa da empresa, endereço e telefone para contato;
- (ii) Valor proposto.
- (iii) Cópia do cartão de CNPJ, comprovante de Inscrição estadual e municipal, se houver, bem como cópia do contrato social e alterações posteriores;

### IV. ENTREGA DAS PROPOSTAS

IV. 1. As propostas deverão ser entregues por e-mail para: [compras@pinacoteca.org.br](mailto:compras@pinacoteca.org.br) e [fpres@pinacoteca.org.br](mailto:fpres@pinacoteca.org.br) aos cuidados da Área de Compras, até o dia **30/09/2020**.

### V. PRAZO DE VIGÊNCIA.

V.1. O Contrato celebrado em decorrência deste Convite terá prazo de vigência até a execução dos trabalhos alinhados após cronograma com o vencedor.

### VI. DA DIVULGAÇÃO DO RESULTADO

VI. 1. Os resultados serão divulgados mediante comunicação às empresas participantes do processo.

VI. 2. Será divulgado em nosso site o nome, CNPJ, valores e prazo de vigência da empresa ganhadora do processo.

VI. 3. A homologação da escolha da empresa selecionada será efetuada por intermédio da assinatura do respectivo Contrato.

VI. 4. Decorrido o prazo, se o vencedor não assinar referido Contrato, será facultado à APAC a seleção de outra empresa participante.

### VII. DISPOSIÇÕES GERAIS

VII. 1. Não será admitida a participação de empresas:

- a. suspensas do direito de licitar e contratar com a Administração Pública;



- b. declaradas inidôneas;
- c. que possuam qualquer débito ou pendência junto à APAC ou à Administração Pública;
- d. que estiverem sob regime de falência ou concordata;
- e. que tenham em seu quadro de sócios ou de administradores, pessoas que sejam consangüíneas ou parentes até o 3º (terceiro) grau do Governador, Vice-Governador, Secretários de Estado, diretores, conselheiros e funcionários da APAC.

VII. 2. Serão liminarmente desclassificadas as propostas que:

- a. não obedecerem às exigências deste Convite;
- b. contenham preços unitários simbólicos, irrisórios ou de valor igual a zero.

VII. 3. Quaisquer outras informações, atendimentos ou contatos a respeito deste Convite serão prestados exclusivamente por escrito, por meio do e-mail [compras@pinacoteca.org.br](mailto:compras@pinacoteca.org.br) e [fpres@pinacoteca.org.br](mailto:fpres@pinacoteca.org.br) e a solicitação de informações não motivará a prorrogação do prazo fixado para entrega das propostas.

VII. 4. O presente convite não obriga a APAC, sob qualquer forma, a assinar o respectivo Contrato com o concorrente selecionado nos termos deste Convite, sendo facultado à APAC revogar o presente convite, a qualquer tempo, inclusive antes da assinatura do Contrato, por fundado motivo, obrigando-se, neste caso, a cientificar os interessados mediante o envio de notificação.

São Paulo, 23 de setembro de 2020.

Atenciosamente,

Renata Melo  
Coordenadora  
Núcleo Financeiro



## ANEXO I – TERMO DE REFERÊNCIA

Objetivo: Serviços de Cenografia/ Desmontagem / Marcenaria.

Escopo:

Construção de bases, praticável e revestimento para proteção de bases de esculturas.

Segue descritivo para confecção de 10 bases, 3 revestimentos e um praticável.

Praticável medindo 7,50 x 4,00 metros com reforço estrutural com capacidade de suportar 4.000 kg . Placas de MDF de 15mm distribuídas no piso na medida da base, estrutura em metalon 50 x 50 mm em cima dos MDF's , mais uma camada de MDF d 15 mm em cima da estrutura de metalon e dando acabamento final chapas de ACM (alumínio composto) na cor branco fosco. Todas as laterais do praticável devem ser com o acabamento também em ACM.

Projeto do praticável segue em anexo. Acabamentos de topo em 45 graus. Construção de 10 bases em MDF com acabamento em ACM branco fosco, acabamentos de topo em 45 graus. Projeto das bases segue em anexo.

Confecção de 3 revestimentos em ACM branco fosco, com acabamento de topo em 45 graus, esses revestimentos são para proteção de bases existentes das esculturas. O revestimento servirá para aumentar a proteção da escultura e manter o padrão em todas elas.

Considerar todos os materiais e insumos para a execução deste trabalho. Considerar medições in loco para a confecção das bases, principalmente nos revestimentos das bases existentes.

Observações:

- Todo lugar de execução dever ser protegido e isolado
- Todos os funcionários devem utilizar os EPIs e EPC necessários para execução
- Toda limpeza no local da obra durante e na entrega é de responsabilidade da contratada.
- Toda retirada de entulho gerado pelos serviços é de responsabilidade da contratada.
- Visita técnica obrigatória. As medidas podem ser verificadas durante a visita.



## MODELO DE DECLARAÇÃO DE VISITA TÉCNICA

A Associação Pinacoteca Arte e Cultura – APAC , declara que a instituição \_\_\_\_\_, através de seu representante Sr(a) \_\_\_\_\_, RG \_\_\_\_\_, realizou a visita técnica no dia \_\_\_\_\_, horário \_\_\_\_\_, ao prédio da Pinacoteca de São Paulo, e que tomou conhecimento das condições contidas carta convite nº 28/20 disponível em nosso site <http://apacsp.org.br/compras-e-cotacoes/>

Atesto para os devidos fins

\_\_\_\_\_  
Assinatura do visitante

São Paulo, \_\_\_\_\_ de \_\_\_\_\_ de 2020.

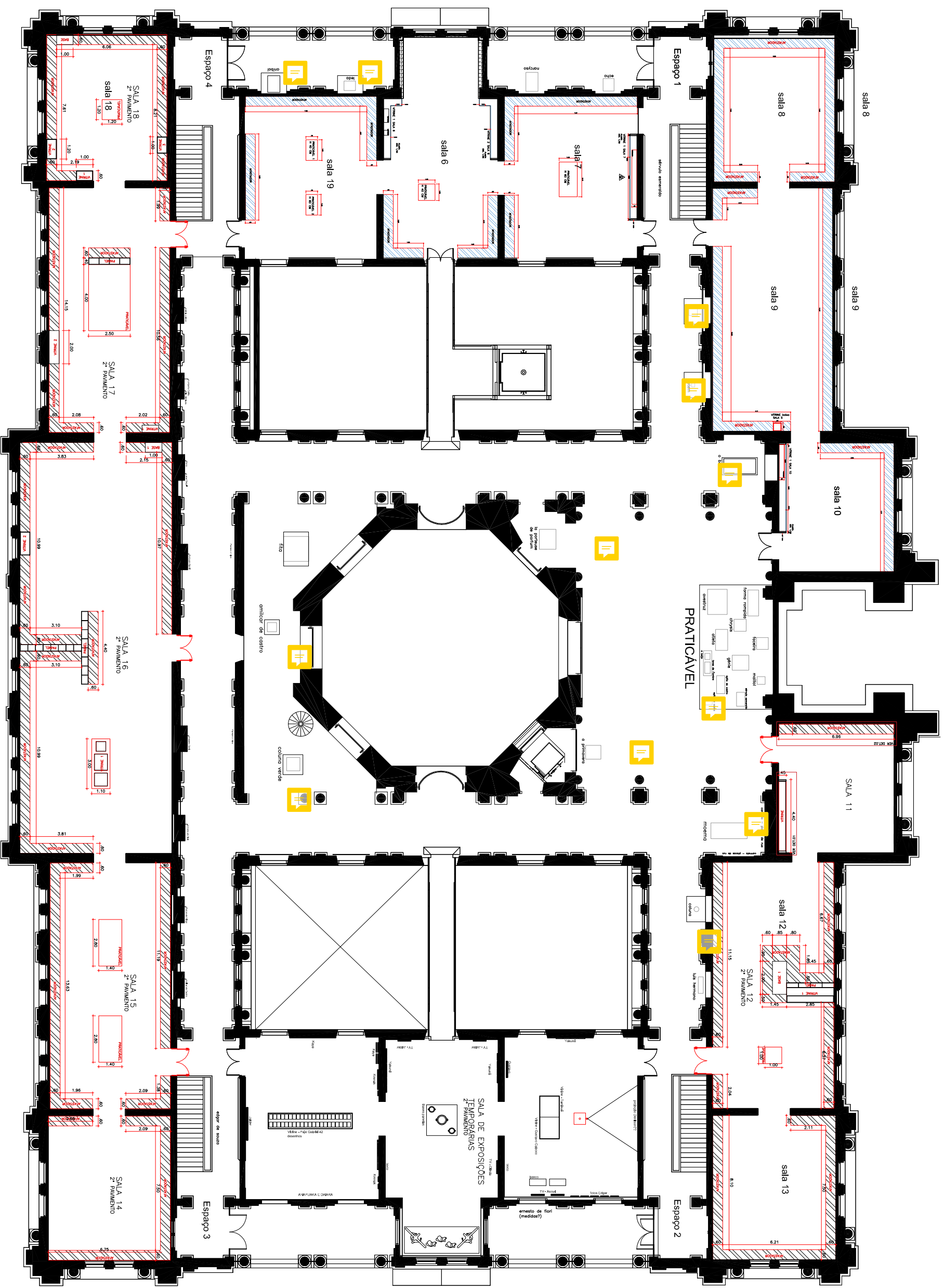

PLANTA DE LOCALIZAÇÃO DAS OBRAS



# BASE OBRA ATLETA (606 KG) - ESTRUTURA

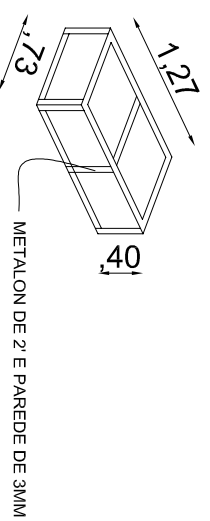
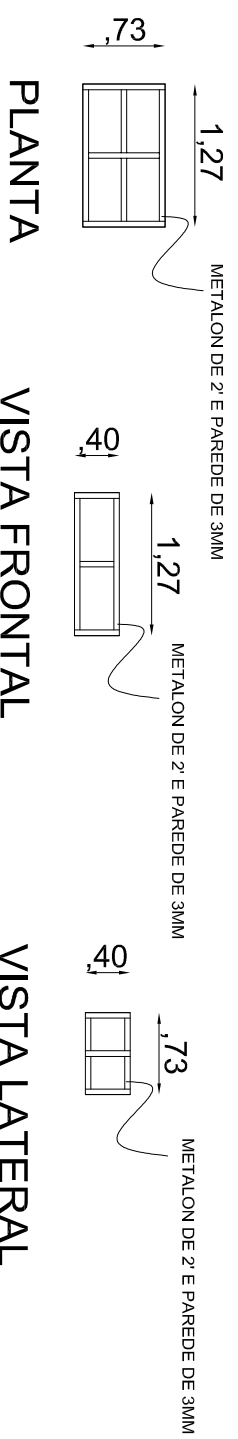

PERSPECTIVA

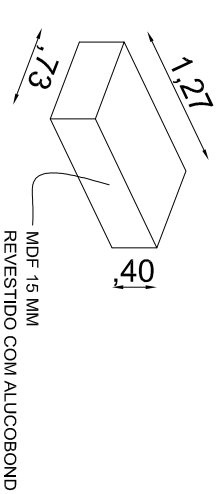
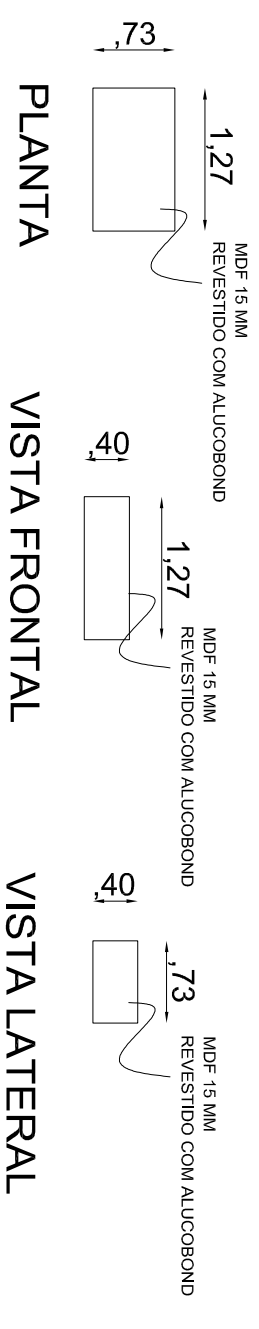

PERSPECTIVA

# BASE OBRA O BEIJO (PESO ESTIMADO = 200KG) E TORSE DE L'OMBRE (PESO ESTIMADO = 150 KG)

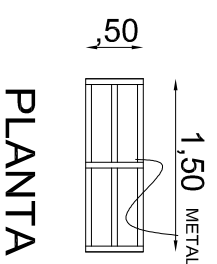

PLANTA

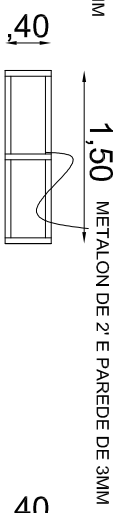

VISTA FRONTAL



VISTA LATERAL

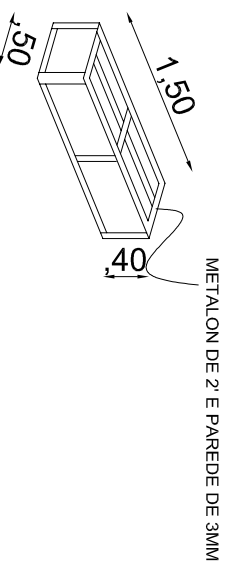

PERSPECTIVA

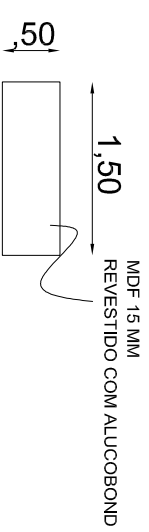

PLANTA

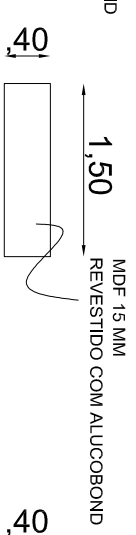

VISTA FRONTAL



VISTA LATERAL

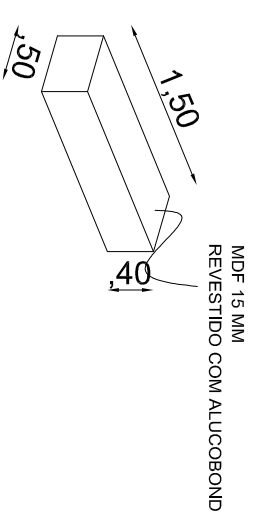

PERSPECTIVA

# BASE OBRA 399

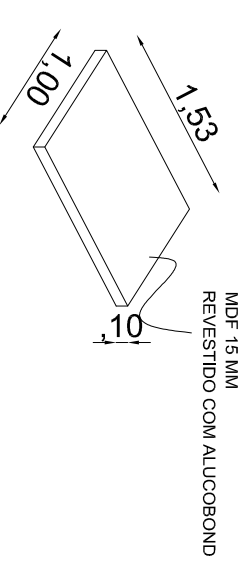
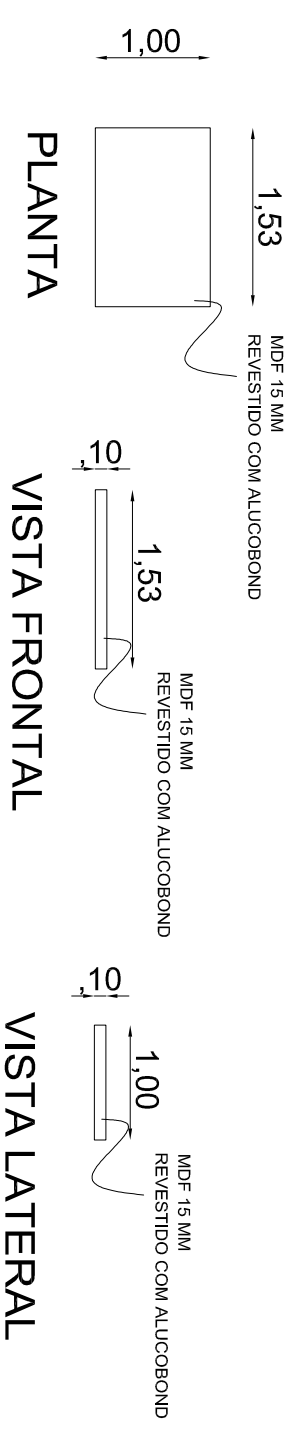
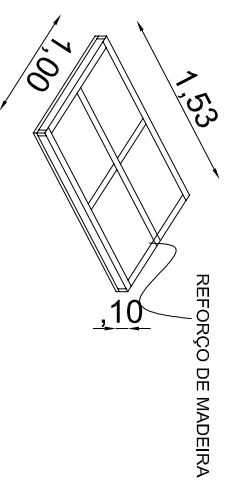
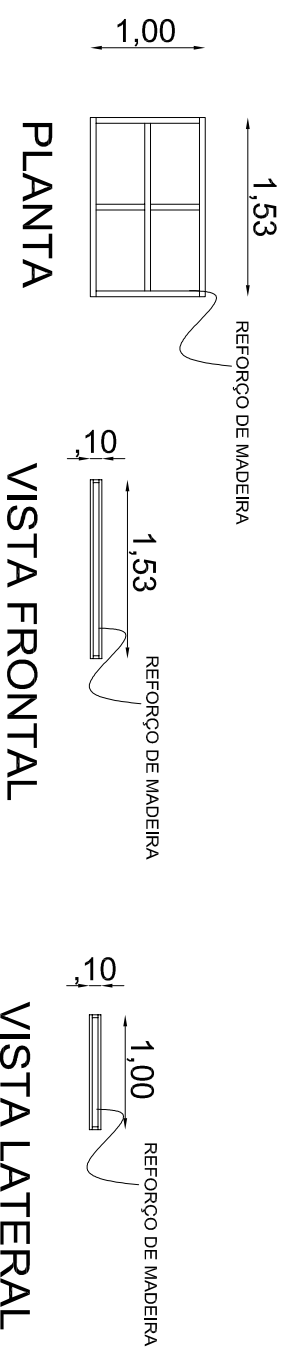

# BASE OBRA TOTEM PARA SP

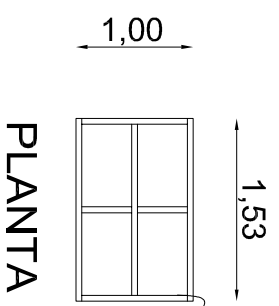

PLANTA

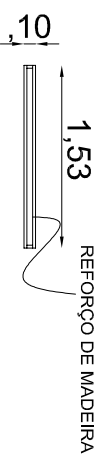

VISTA FRONTAL

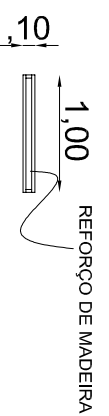

VISTA LATERAL

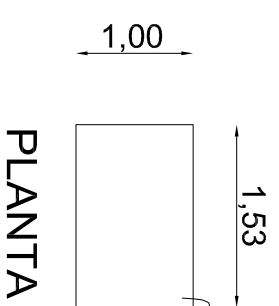

PLANTA

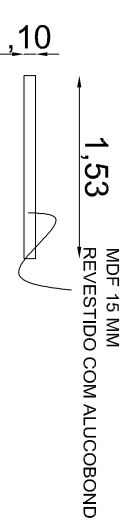

VISTA FRONTAL

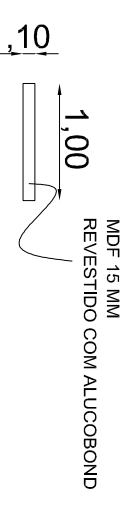

VISTA LATERAL

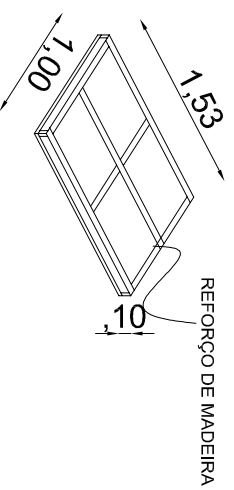

PERSPECTIVA

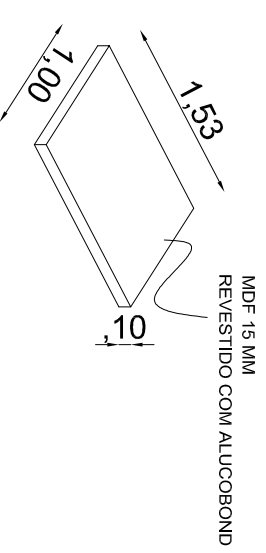

PERSPECTIVA

# BASE OBRA COLUNA

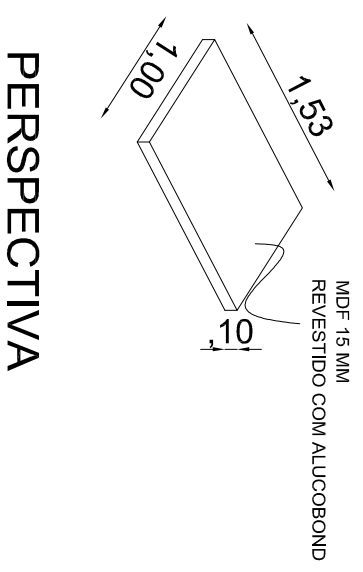
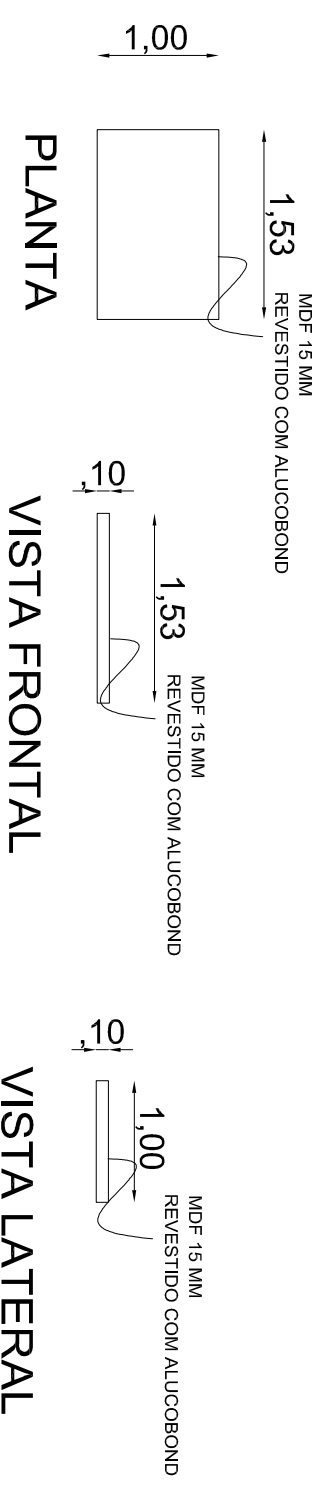
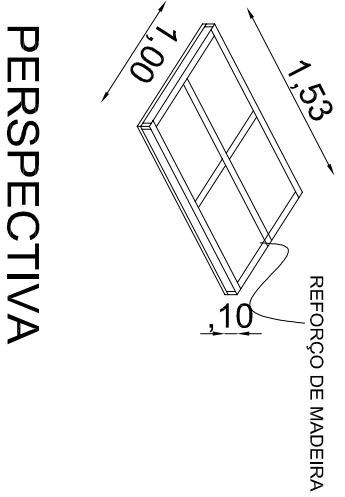
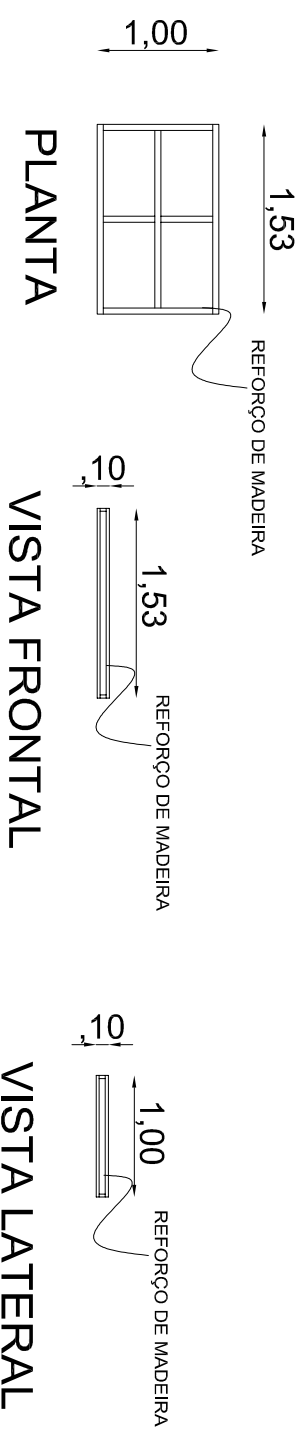

# BASE OBRA AMILCAR DE CASTRO

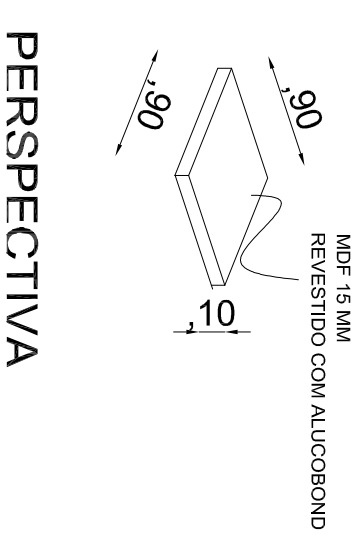
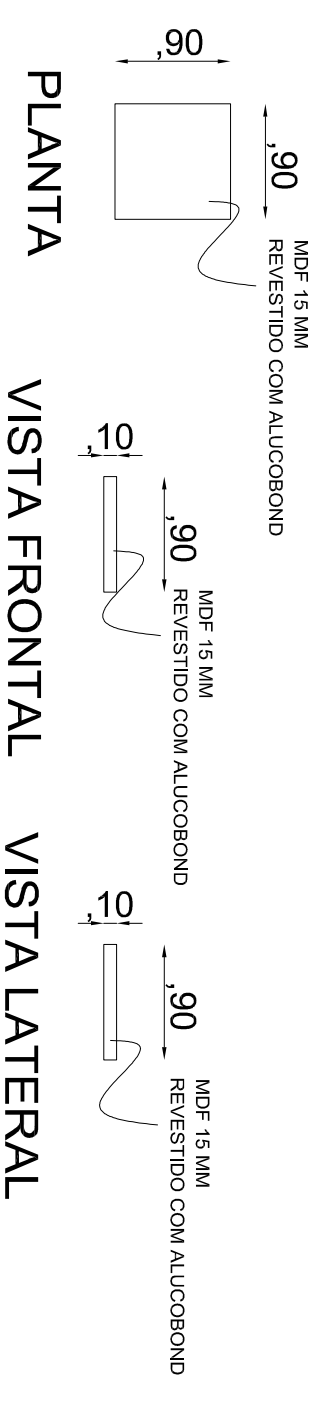
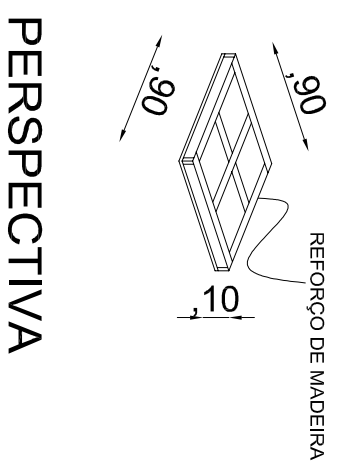
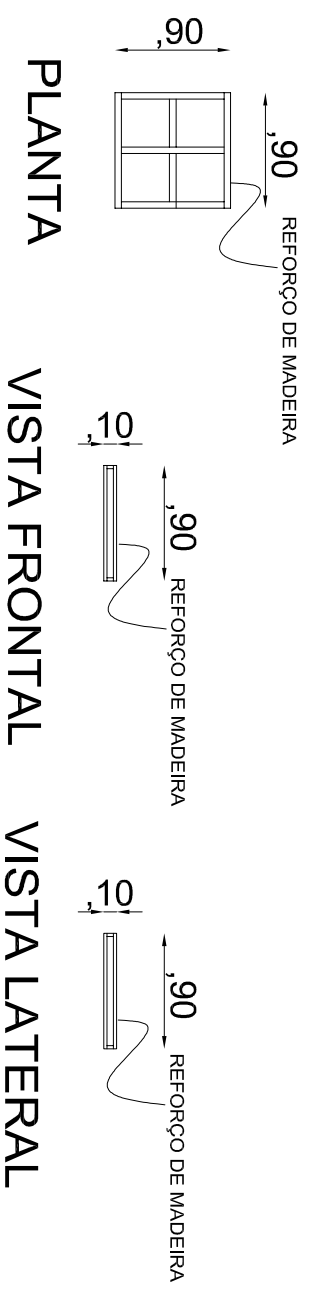

# BASE OBRA COLUNA VERDE

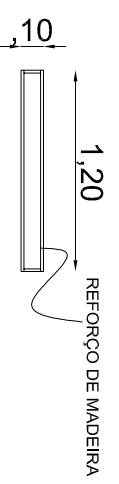
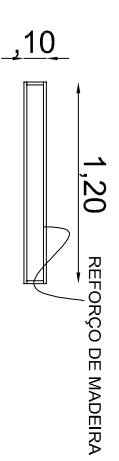
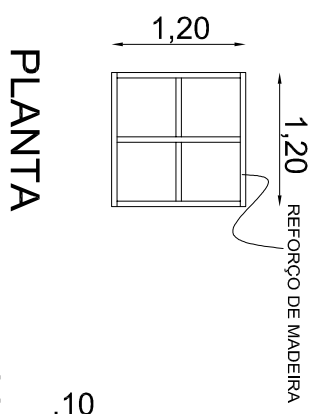

VISTA FRONTAL

VISTA LATERAL

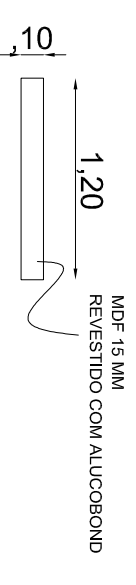
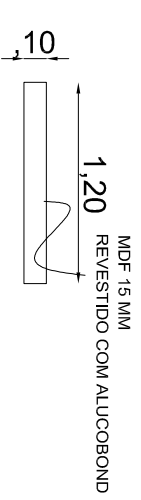
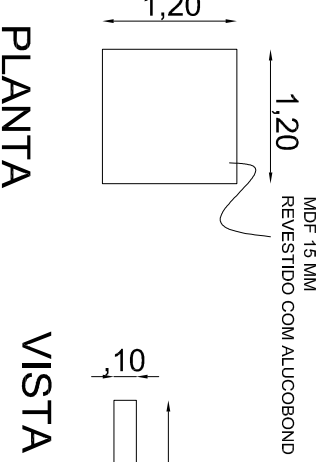

VISTA FRONTAL

VISTA LATERAL

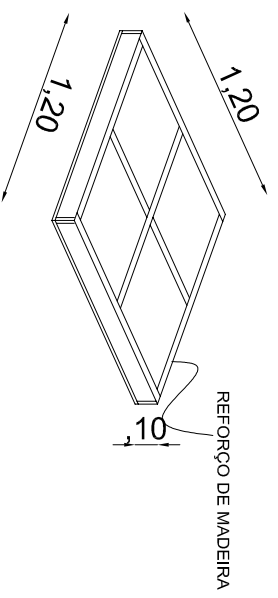

PERSPECTIVA

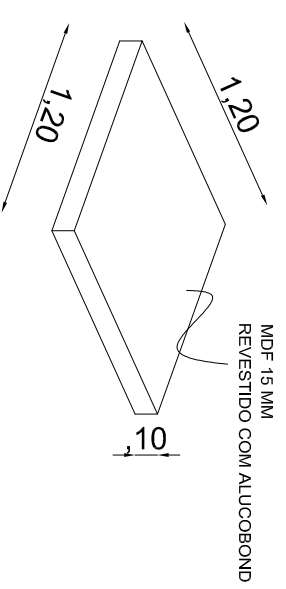

PERSPECTIVA

# BASE OBRA LEDA

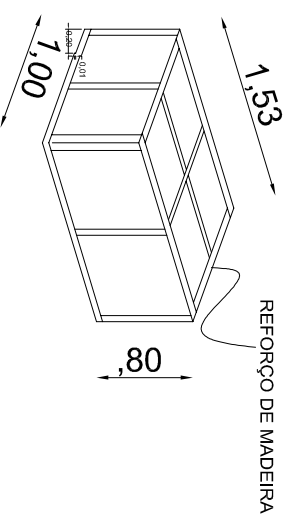
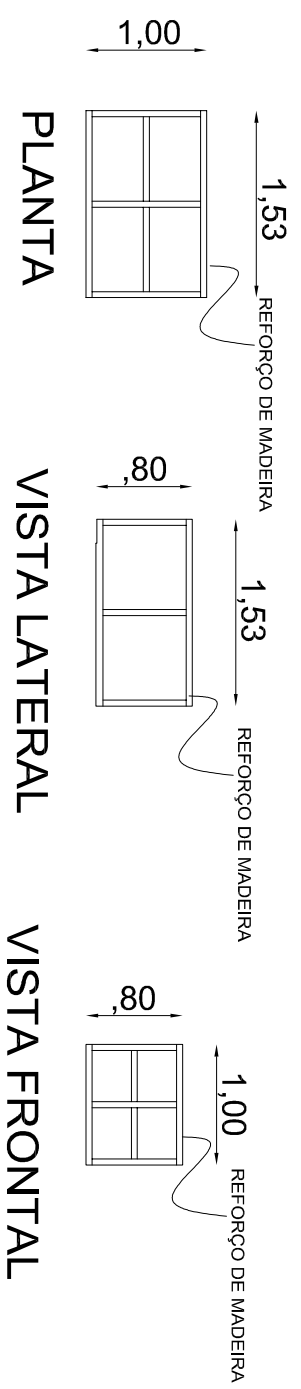

PERSPECTIVA

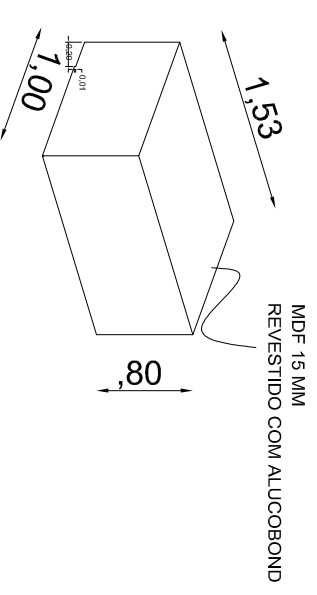
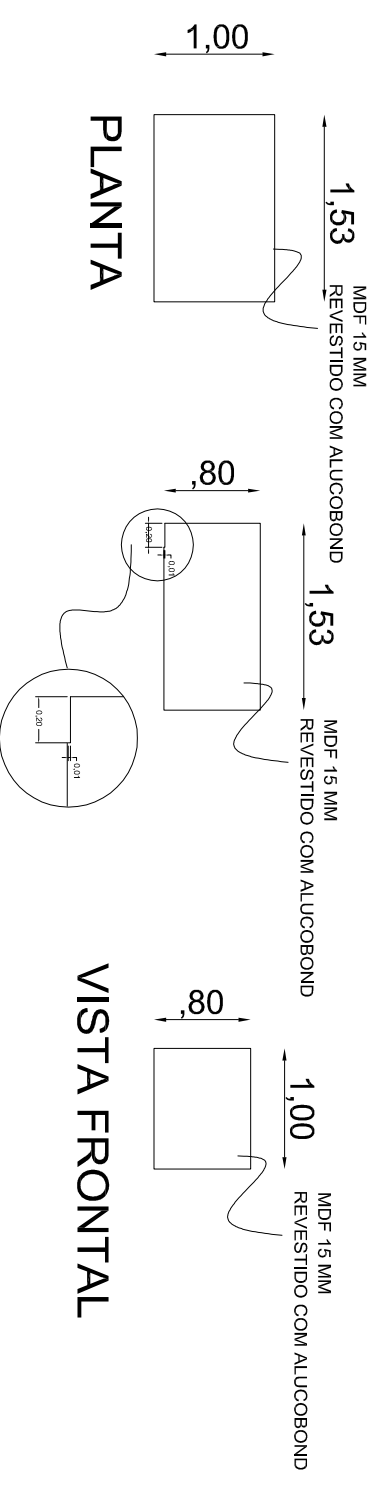

PERSPECTIVA

# BASE OBRA ANIBAL

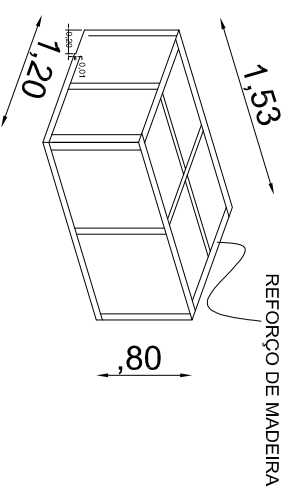
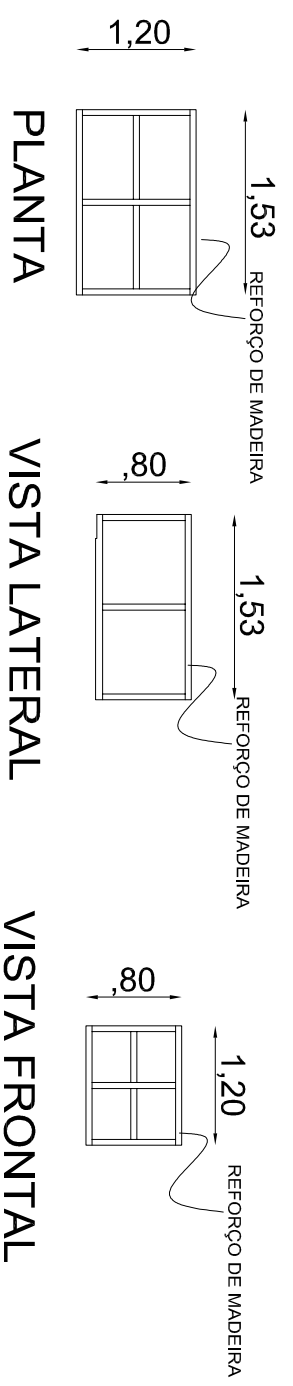

PERSPECTIVA

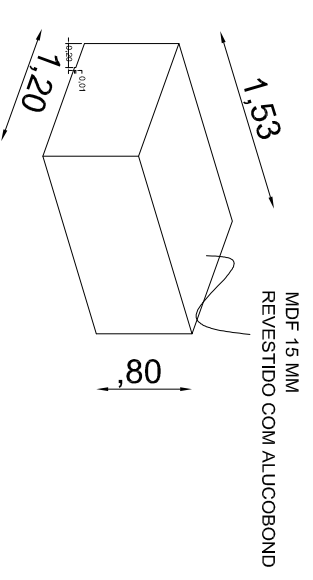
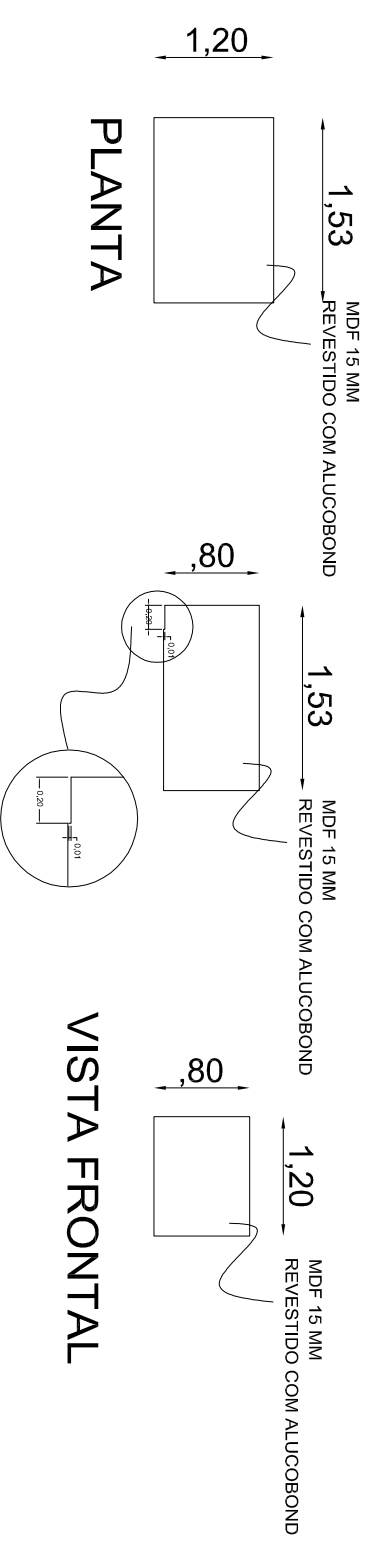

PERSPECTIVA

# BASE OBRA MOEMA

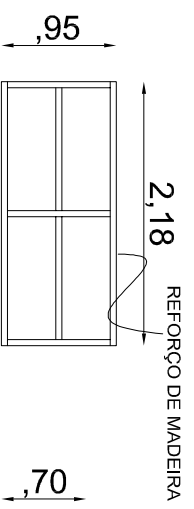

PLANTA

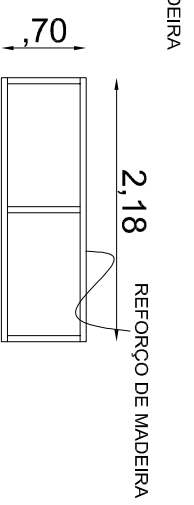

VISTA FRONTAL

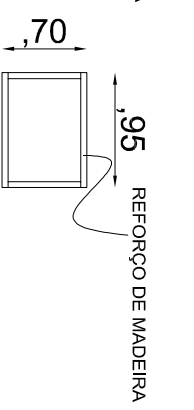

VISTA LATERAL

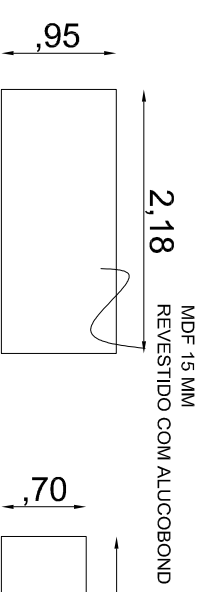

PLANTA

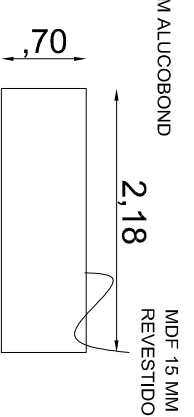

VISTA FRONTAL

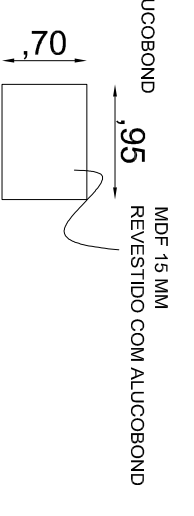

VISTA LATERAL

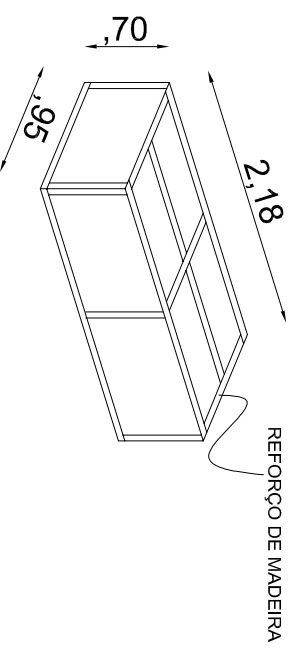

PERSPECTIVA

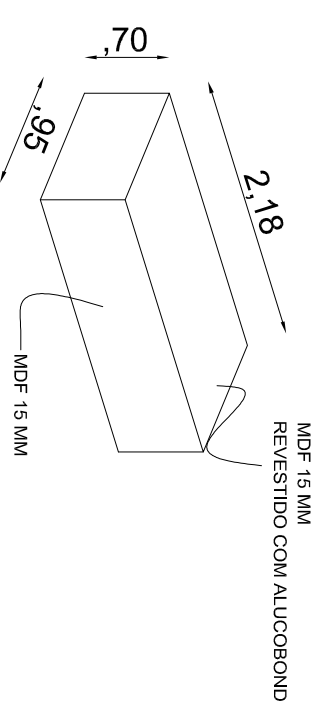

PERSPECTIVA

# REVESTIMENTO BASE PORTADORA DE PERFUME - CONFERIR AS MEDIDAS IN LOCO

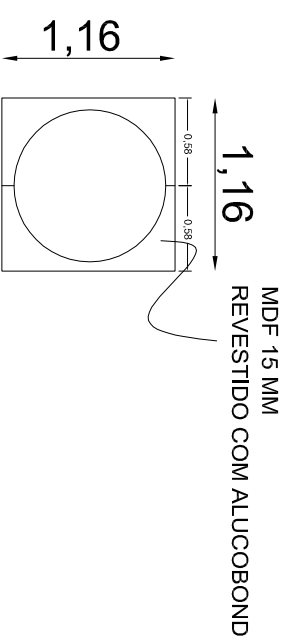

PLANTA

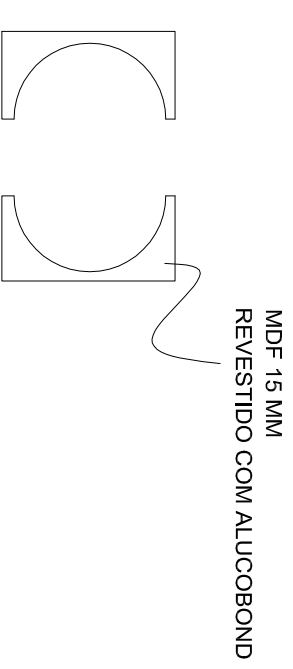

2 PEÇAS

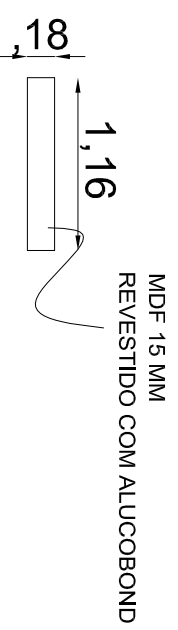

VISTA LATERAL

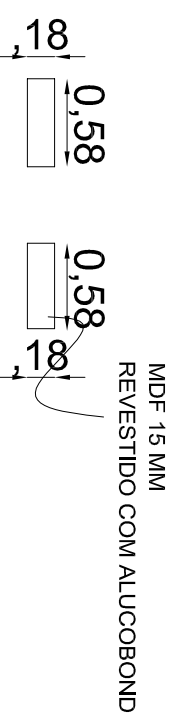

VISTA FRONTAL

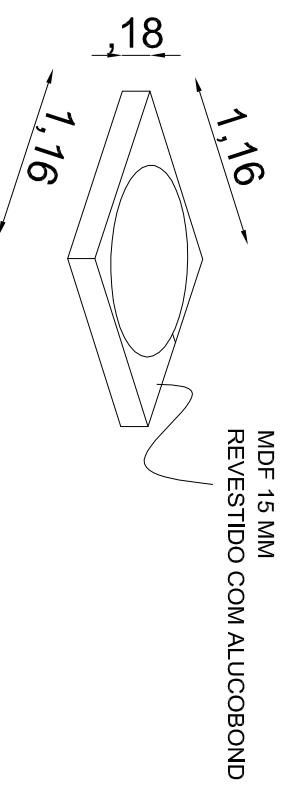

PERSPECTIVA

# REVESTIMENTO BASE BRASILEIRO

## - CONFERIR AS MEDIDAS IN LOCO

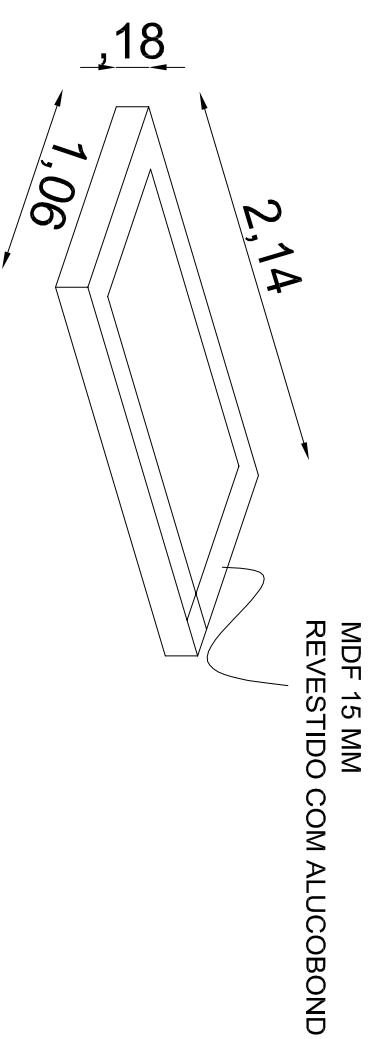
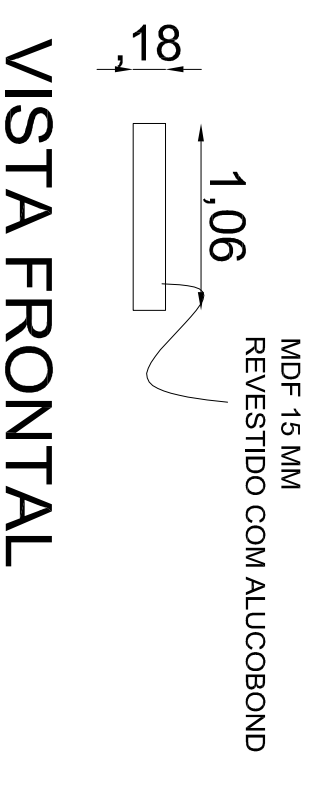
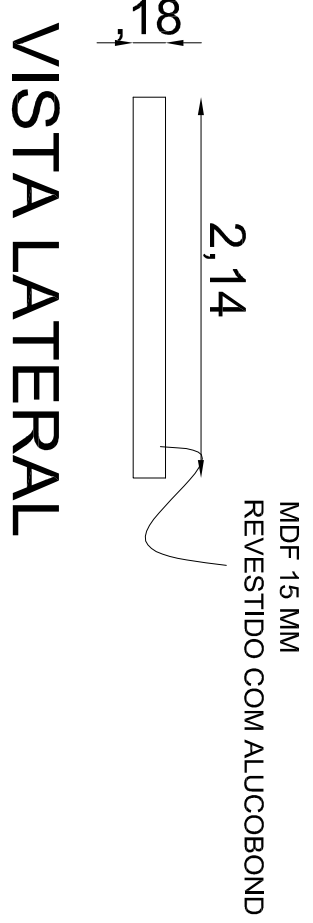
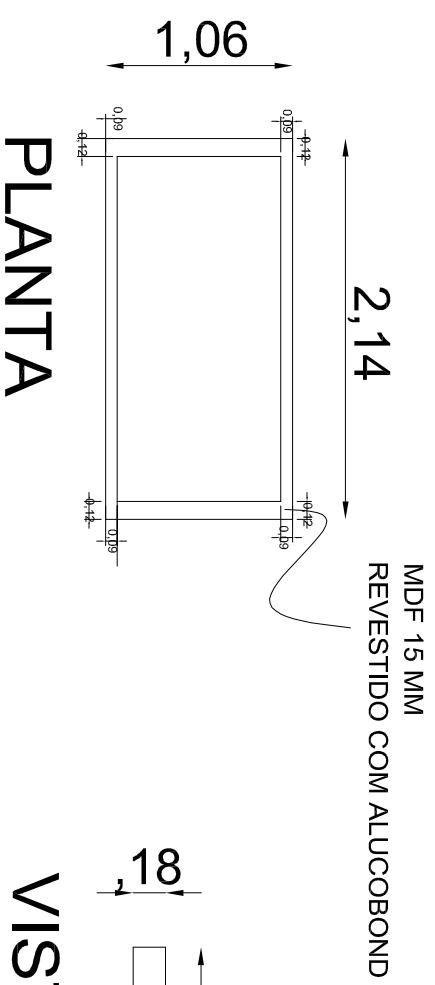

# REVESTIMENTO PRIMAVERA - CONFERIR AS MEDIDAS IN LOCO

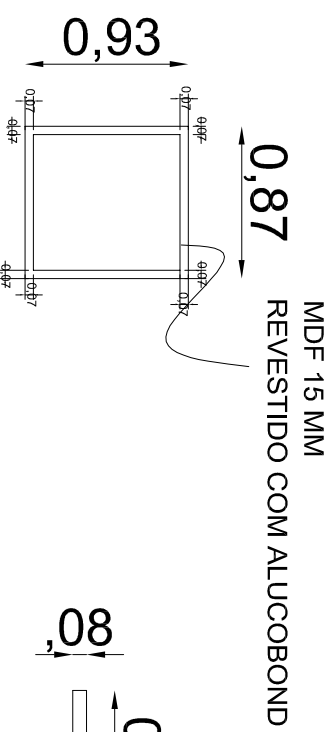

PLANTA

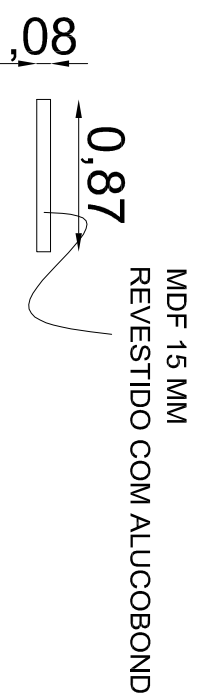

VISTA FRONTAL



VISTA LATERAL

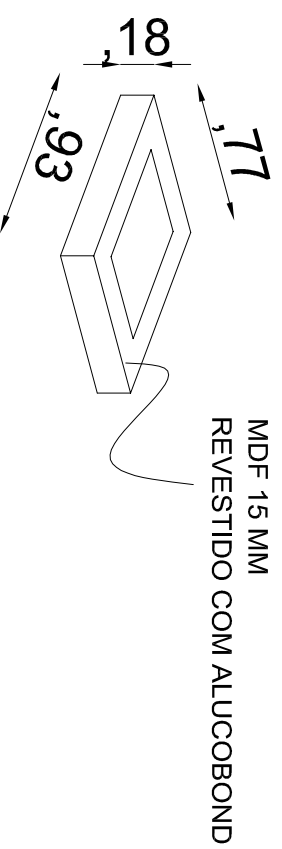

PERSPECTIVA