

COTAÇÃO Nº 30/2025 – “Montagem da Exposição Neide Sá”

São Paulo, 12 de maio de 2025.

Prezada(o) Senhor(a),

CARTA CONVITE

A Associação Pinacoteca Arte e Cultura - APAC, associação civil sem fins lucrativos, com sede na cidade de São Paulo, estado de São Paulo, na Praça da Luz, nº 2, Bom Retiro, CEP 01120-010, inscrita no CNPJ/MF sob o nº 96.290.846/0001-82, convida vossa(s) Senhora(s) a apresentar proposta de empresas especializadas em prestação de serviços de montagem/desmontagem da Exposição Neide Sá (“Carta”) e seus anexos.

I. JUSTIFICATIVA

A APAC tem por objetivo a efetivação de atividades de natureza cultural, consubstanciadas na colaboração técnica, material e financeira que garanta a preservação e a conservação do acervo artístico e divulgação da Pinacoteca do Estado de São Paulo (“Pinacoteca”) e do Memorial da Resistência de São Paulo como centros de referência de atividades e pesquisa de caráter cívico, educacional, artístico e cultural, objetivando, no cumprimento de sua atuação, o apoio ao funcionamento da Pinacoteca e do Memorial da Resistência.

No âmbito de suas atividades estatutárias a APAC tem contrato com o Estado de São Paulo nº 05/2023, por intermédio da Secretaria de Estado da Cultura, Economia e Indústria Criativa, o qual tem por objeto o fomento e a operacionalização da gestão e execução das atividades e serviços na área de museologia na Pinacoteca de São Paulo e Memorial da Resistência de São Paulo.

II. OBJETO

O objeto do presente Convite consiste na escolha da proposta mais vantajosa para a APAC, seguindo artigo 6 de nosso regulamento de compras [APAC – Regulamento de Compras \(apacsp.org.br\)](#), contratação de empresa especializada em prestação de serviços de montagem/desmontagem da Exposição Neide Sá.

III. ENTREGA DAS PROPOSTAS

III.1. As propostas deverão ser entregues por e-mail, no endereço compras@pinacoteca.org.br, com a identificação “**Cotação 30/2025 Montagem da Exposição Neide Sá**” no dia 26 de maio de 2025, até às 18h.

IV. PRAZO DE VIGÊNCIA

IV.1. O Contrato celebrado em decorrência deste Convite terá prazo de vigência determinado, de acordo com as datas de montagem e desmontagem da exposição.

V. DOCUMENTAÇÃO EXIGIDA

V.1. Para participar do certame objeto do presente Convite, os interessados deverão encaminhar proposta (“Proposta”), da qual deverá constar, pelo menos, as seguintes informações:

- (i) Nome e qualificação completa da empresa, endereço e telefone para contato;
- (ii) Relação de todos os sócios e administradores;
- (iii) Art sobre obra
- (iv) Seguro sobre obra

V.2. Além da proposta, os interessados deverão encaminhar, na mesma proposta, os seguintes documentos:

- (i) Cópia do cartão de CNPJ, comprovante de Inscrição estadual e municipal, se houver, bem como cópia do contrato social e alterações posteriores;
- (ii) Certidão Conjunta Negativa de Débitos Relativos a Tributos Federais e à Dívida Ativa da União;

- (iii) Certidão Negativa de Débitos Previdenciários – CND;
- (iv) Certidão Negativa de Débitos Estaduais, emitida pela Fazenda do Estado;
- (v) Certidão Negativa de Débitos de Tributos Mobiliários, emitida pela Prefeitura;

V.3. Não serão aceitos protocolos, bem como não serão atendidos pedidos de juntada de documentos, posteriormente à entrega do orçamento.

VI. DA DIVULGAÇÃO DO RESULTADO

VI.1. Os resultados serão divulgados mediante publicação no site da APAC: <https://apacsp.org.br/compras-e-contratacoes/compras-e-cotacoes/resultados/>

VII. DISPOSIÇÕES GERAIS

VII.1. Não será admitida a participação de empresas:

- a. suspensas do direito de licitar e contratar com a Administração Pública;
- b. declaradas inidôneas;
- c. que possuírem qualquer débito ou pendência junto à APAC ou à Administração Pública;
- d. que estiverem sob regime de falência ou concordata;
- e. que tenham em seu quadro de sócios ou de administradores, pessoas que sejam consanguíneas ou parentes até o 3º (terceiro) grau do Governador, Vice-Governador, Secretários de Estado, diretores, conselheiros e funcionários da APAC.
- f. localizadas fora da cidade de São Paulo ou região da Grande São Paulo, por questões logísticas

VII.2. Serão liminarmente desclassificadas as propostas que:

- a. não obedecerem às exigências deste Convite;
- b. contiverem emendas, borrões ou rasura em qualquer lugar essencial ou que encerrem condições tidas como essenciais, escritas à margem ou fora do seu corpo;
- c. contenham preços unitários simbólicos, irrisórios ou de valor igual a zero.

VII.3. Quaisquer outras informações, atendimentos ou contatos a respeito desta Carta Convite serão prestados exclusivamente por escrito, pelo e-mail compras@pinacoteca.org.br e a solicitação de informações não motivará a prorrogação do prazo fixado para entrega das propostas.

VII.4. A presente Carta Convite não obriga a APAC, sob qualquer forma, a assinar o respectivo Contrato com o concorrente selecionado nos termos deste Convite, sendo facultado à APAC revogar o presente convite/certame, a qualquer tempo, inclusive antes da assinatura do Contrato, por fundado motivo, obrigando-se, neste caso, a cientificar os interessados mediante o envio de notificação.

Atenciosamente,

ASSOCIAÇÃO PINACOTECA ARTE E CULTURA – APAC.

Escopo de trabalho para a exposição Neide Sá
2º andar da Pinacoteca Luz

Cronograma de trabalho nas salas de exposição – 02/06 a 13/06

Orçamentos – 12/06 – 28/06

Desmontagem exposição Caipira

Considerar a reutilização de vitrine das salas 1 e 3.

Expografia exposição Neide Sá

Sala 1

Pintura de todas as paredes da sala na cor chocolate fosco Suvinil. Fazer rodapé de 10 cm pintado na cor verde limão fosco Suvinil. Segue projeto em anexo.

Construção de bancada em MDF de 15 mm, masseado e pintado de chocolate fosco Suvinil.

Construção de sapateira/banco/armário em MDF de 15 mm masseado e pintado de ônix profundo coral dulux acrílico fosco.

Revestir parede com espelhos com modulação de 220 x 100 cm 8 peças. Segue projeto em anexo.

Duas (02) cúpulas de acrílico 5 mm. Segue medidas em anexo.

Sala 2

Pintura das paredes frontais de chocolate fosco Suvinil, pintura das paredes do fundo da sala em pinhão fosco Suvinil. Segue projeto em anexo. Fazer rodapé de 10 cm pintado na cor verde limão fosco Suvinil. Segue projeto em anexo.

Construção de seis (06) prateleiras em chapa metálica de 03 mm. Segue projeto em anexo. Das seis (06) prateleiras cinco (05) prateleiras vão com cúpulas de acrílico de 05 mm. Segue projeto em anexo.

Sala 3

Pintura de toda as paredes da sala na cor chocolate fosco Suvinil. Fazer rodapé de 10 cm pintado na cor verde limão fosco Suvinil. Segue projeto em anexo.

Construção de quatro (04) painéis em MDF de 15 mm masseado e pintado na cor chocolate fosco Suvinil, todos os topos dos painéis mais rodapé de 10 cm pintados de verde limão fosco Suvinil.

Considerar fazer adaptação de quatro (04) vitrines existentes nos painéis que serão construídos.

Todas as ferramentas e materiais incluso andaimes, para a execução deste trabalho deve ser de responsabilidade da empresa contratada. É obrigatório a apresentação e uso de EPI'S e atestados para trabalhos em altura.

É necessária uma visita técnica por parte das empresas, para visualização dos espaços expositivos e trabalhos a serem executados, citados acima.

Os materiais, tintas, massa corrida, plásticos para forração de piso, fitas, MDF, metalon e vidro serão fornecidos pela empresa contratada.

Não será permitido nenhum tipo de atraso, sob pena de multa.

Todas as dúvidas e questões relacionadas ao projeto deverão ser esclarecidas na visita técnica ou por e-mail com o responsável de setor de compras, que entrara em contato com as equipes técnicas que acompanham o projeto.

Contatos:

flau@pinacoteca.org.br

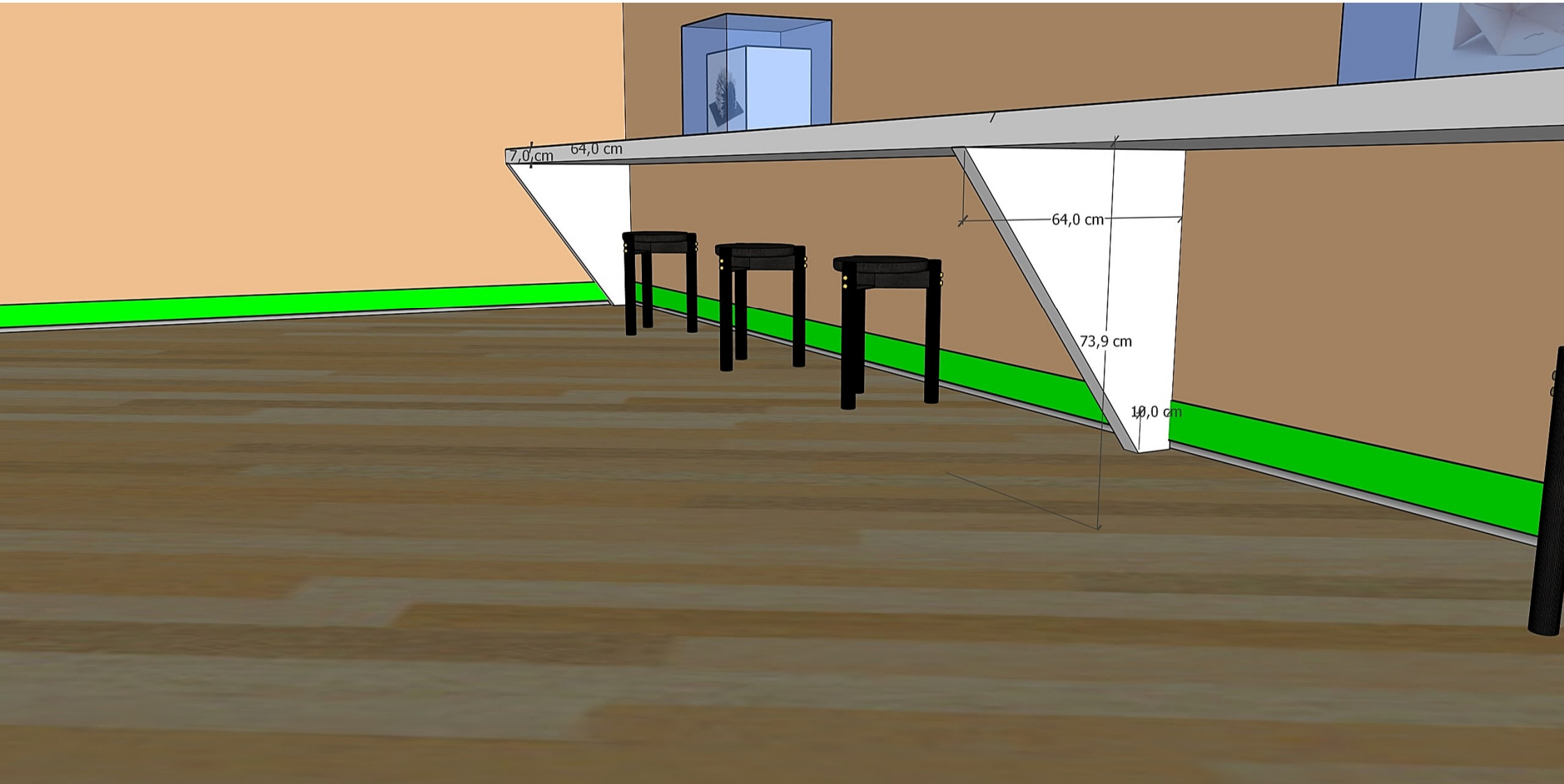

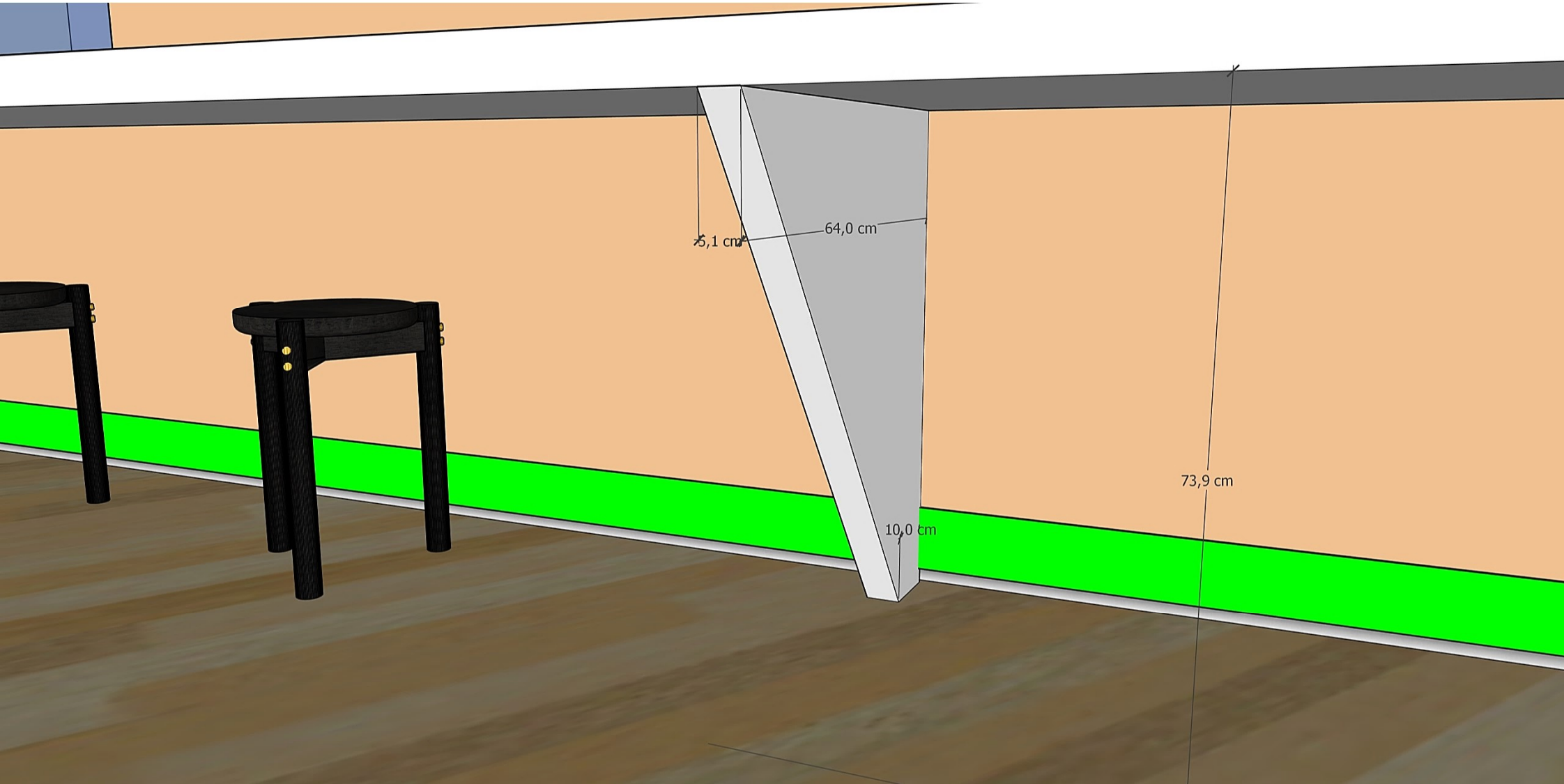

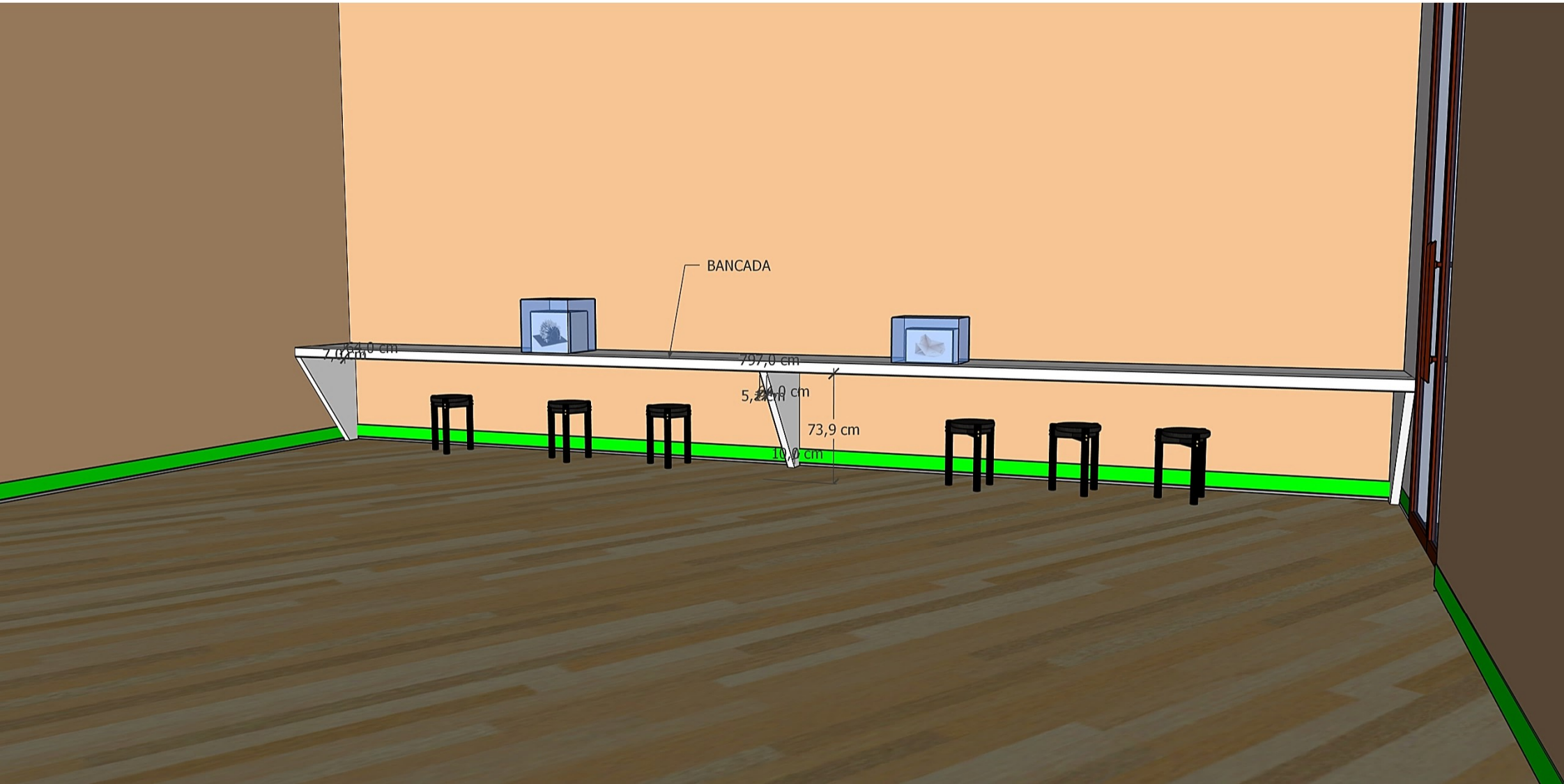

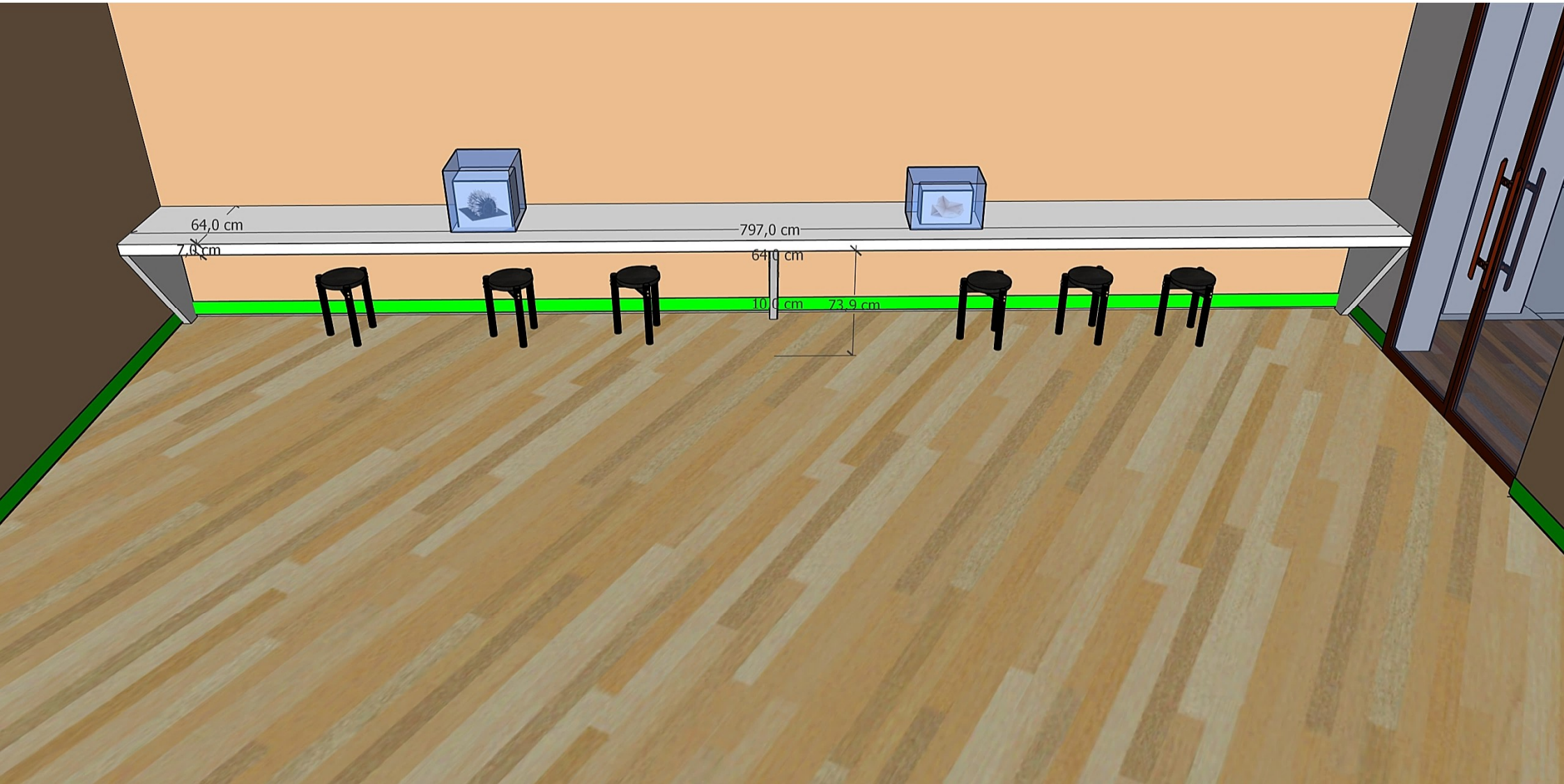

CÚPULA DE ACRILICO 5 MM

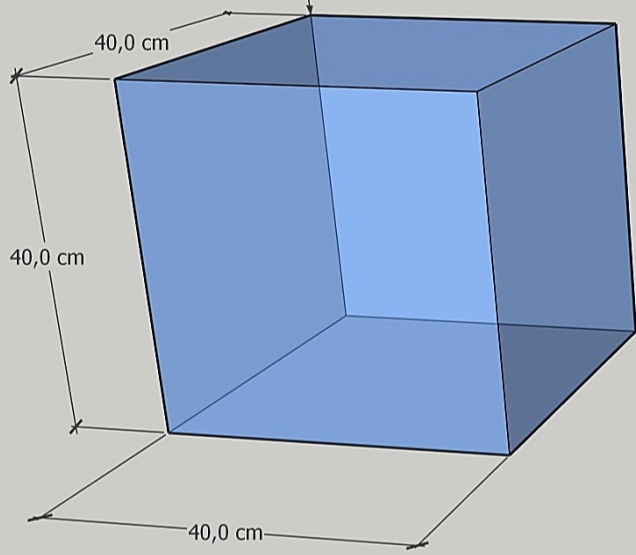

CÚPULA DE ACRILICO 5 MM

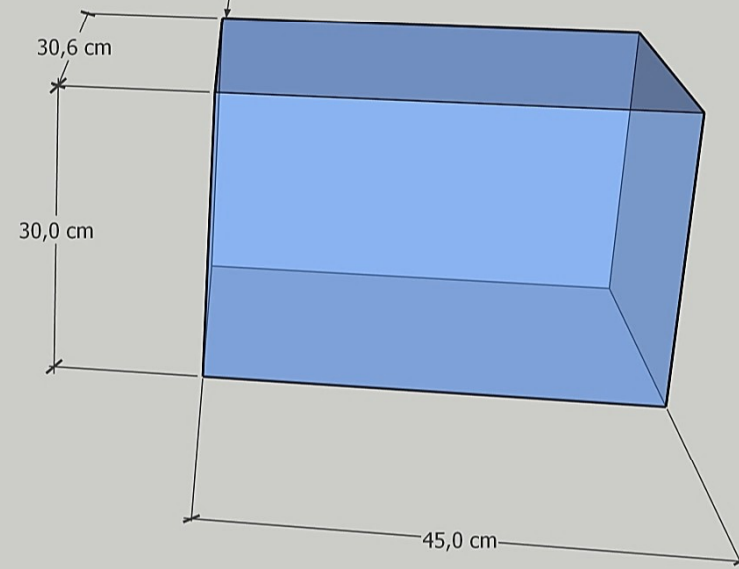

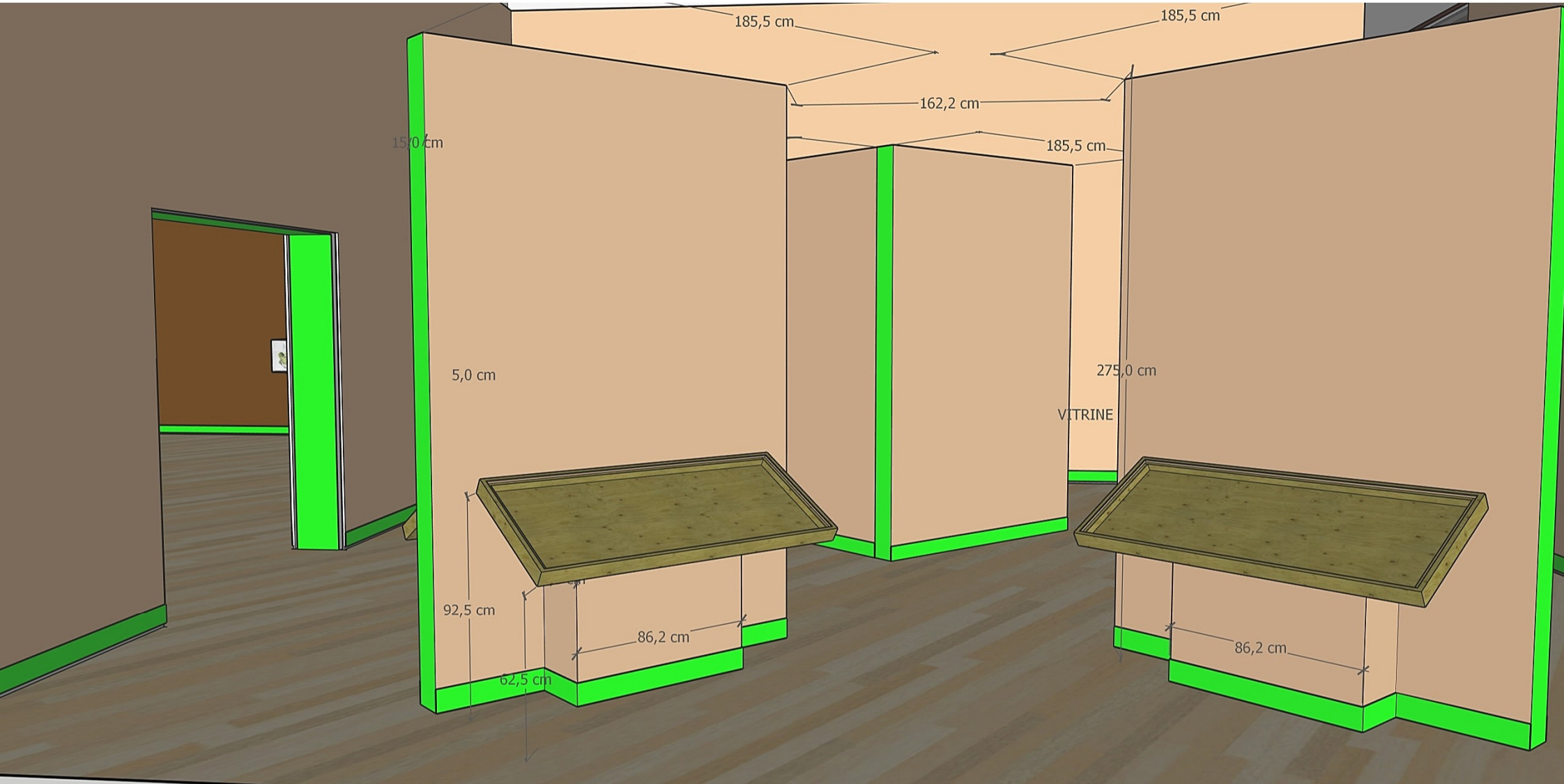

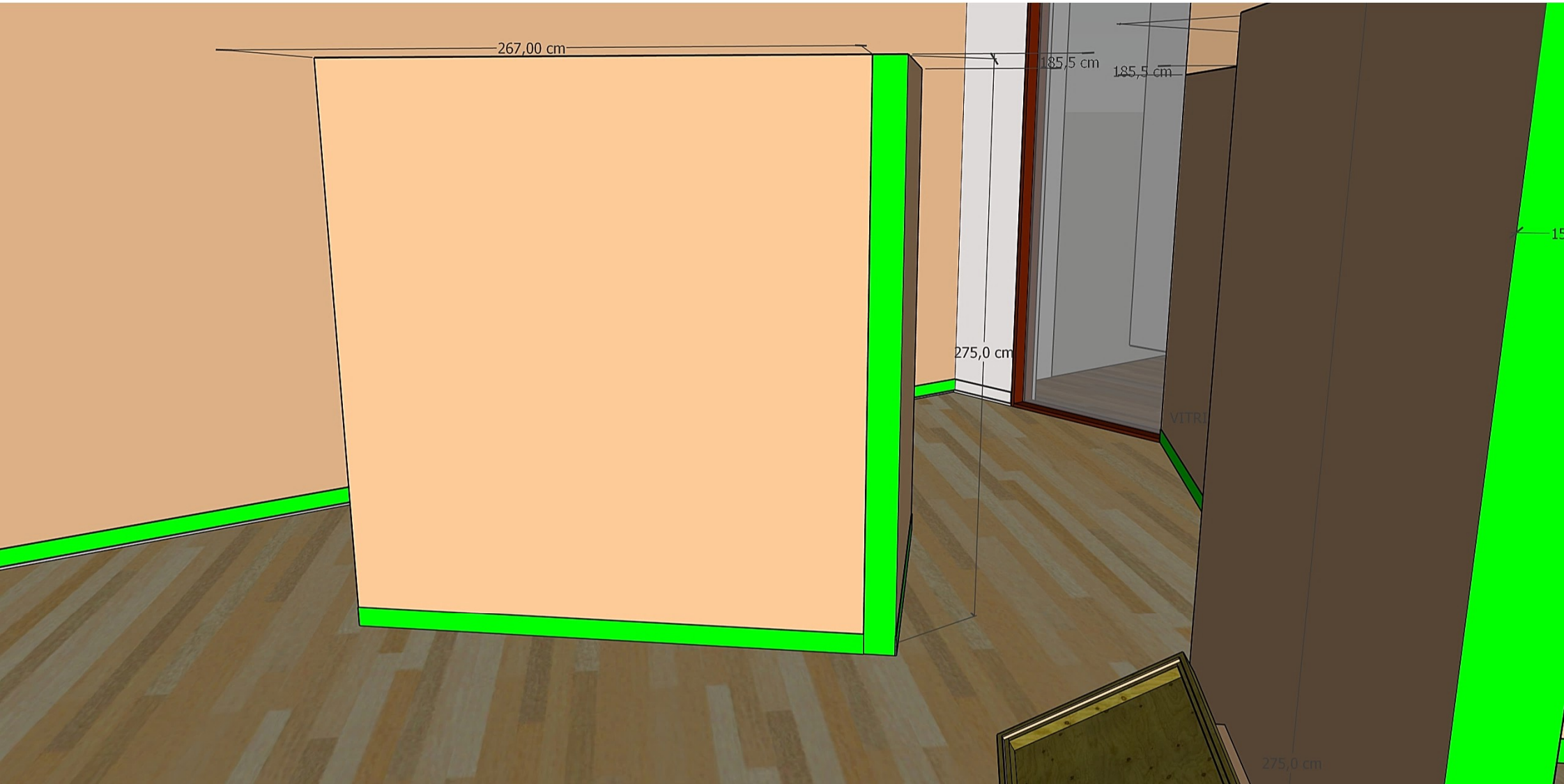

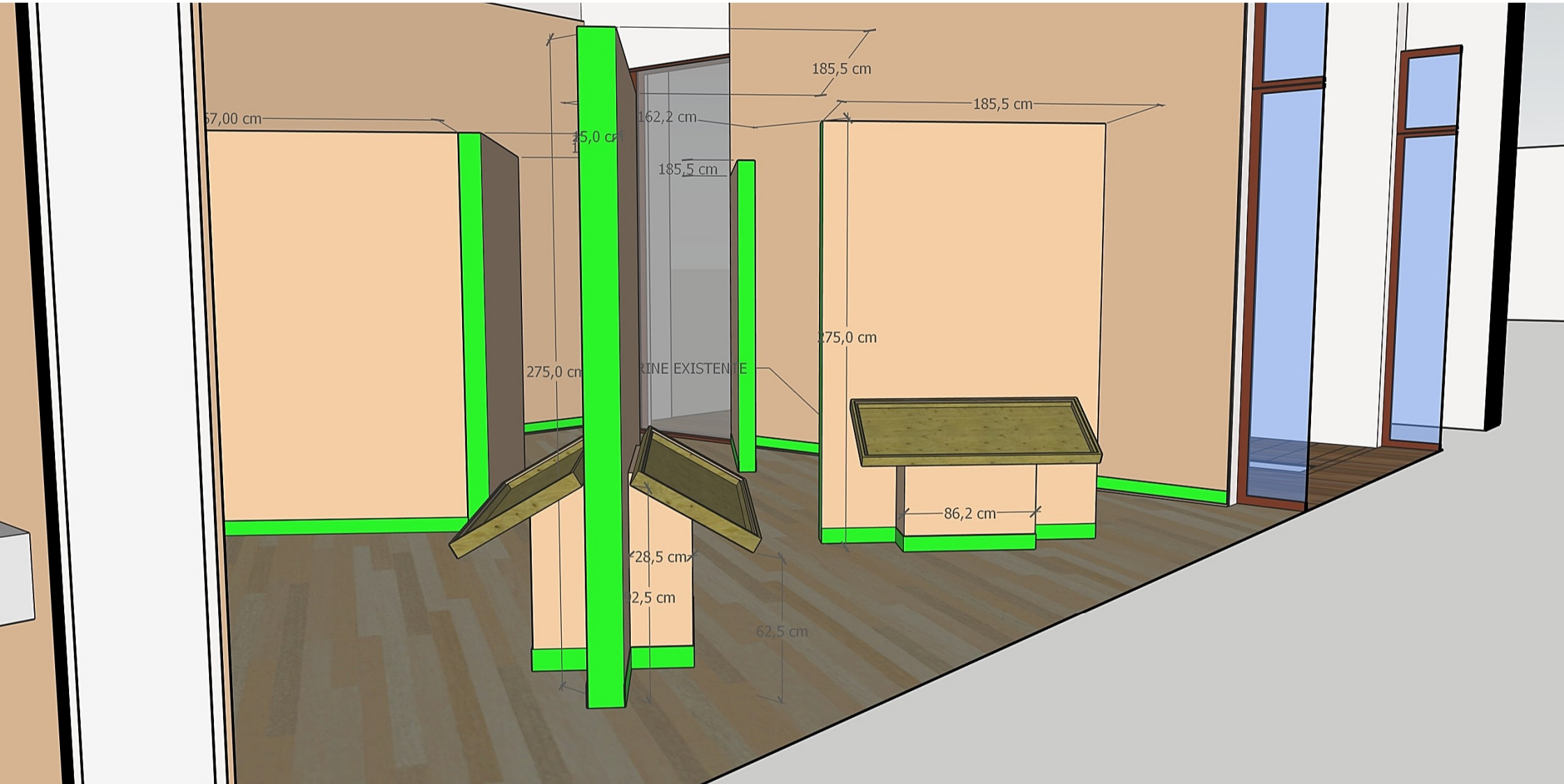

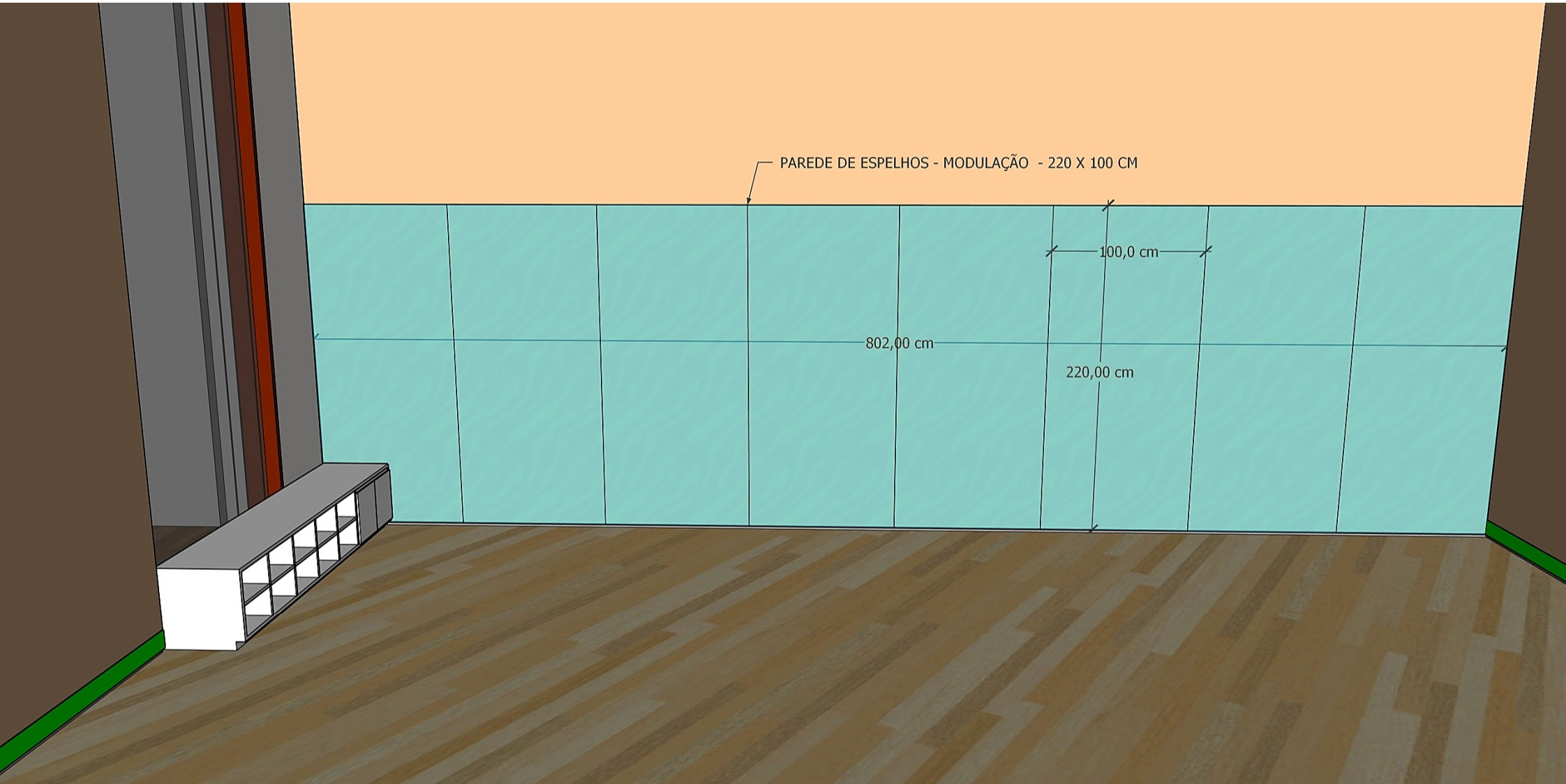

PAREDE DE ESPELHOS - MODULAÇÃO - 220 X 100 CM

100,0 cm

802,00 cm

220,00 cm



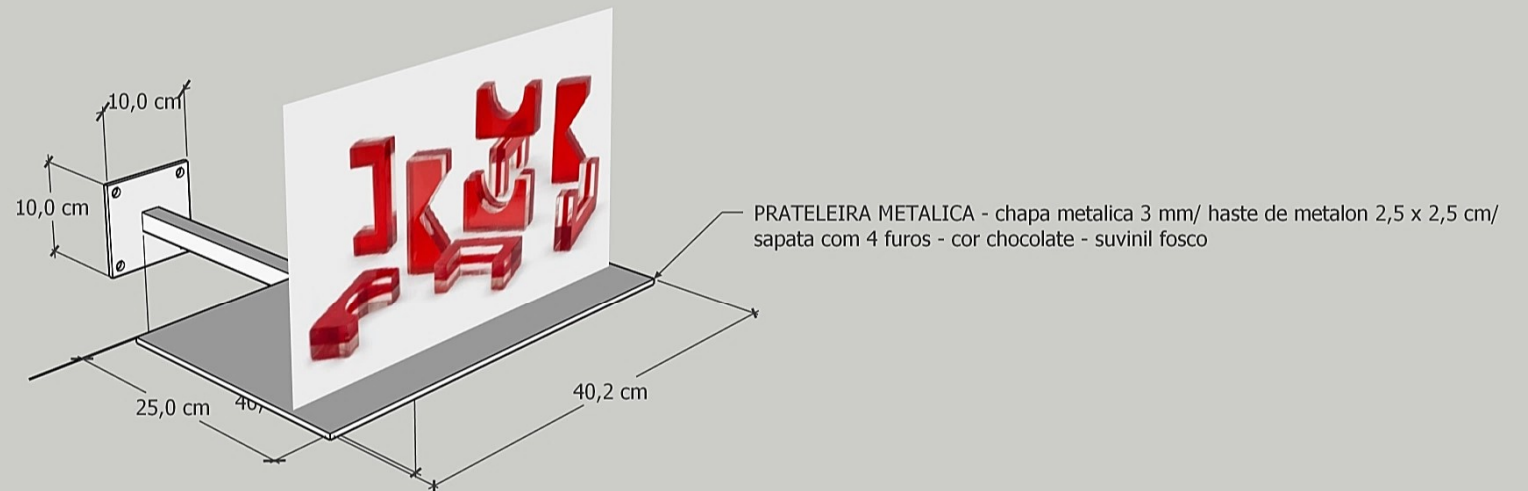
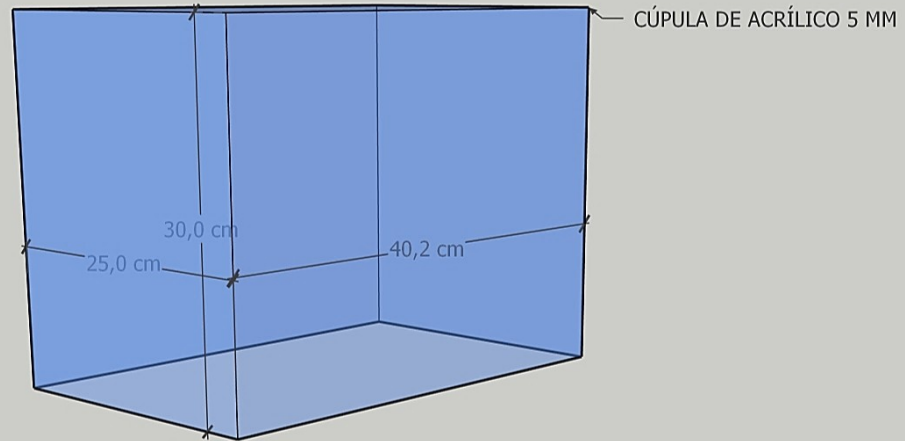

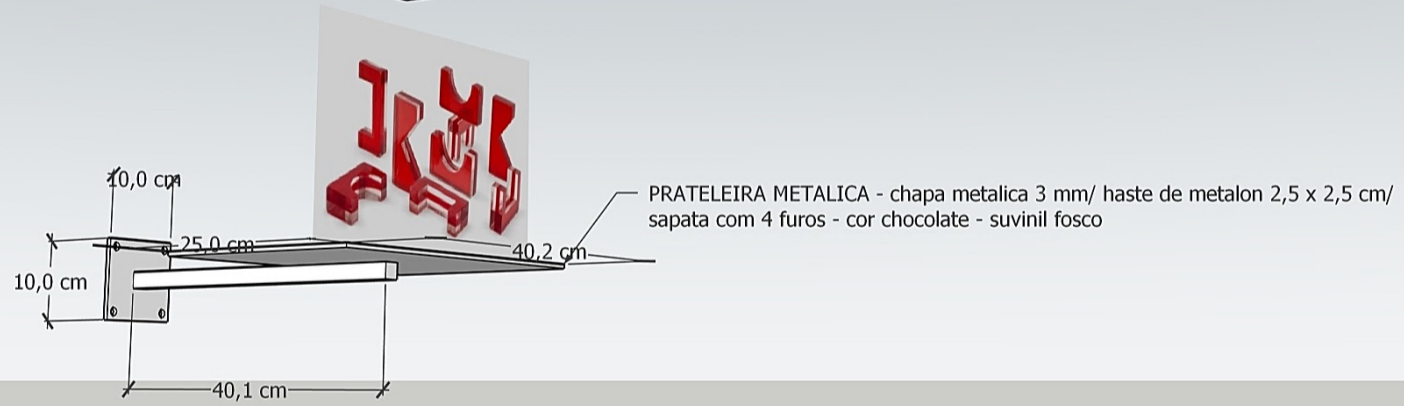
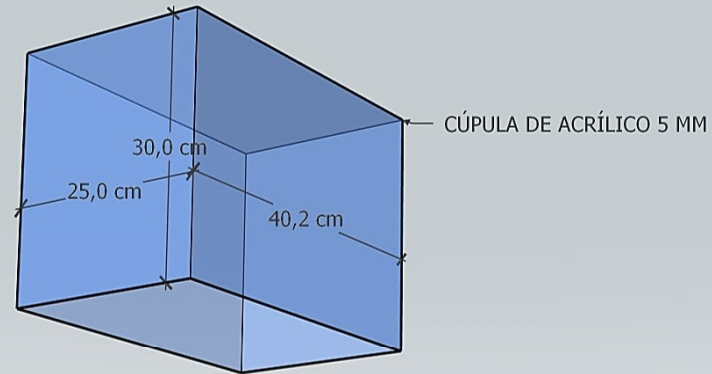

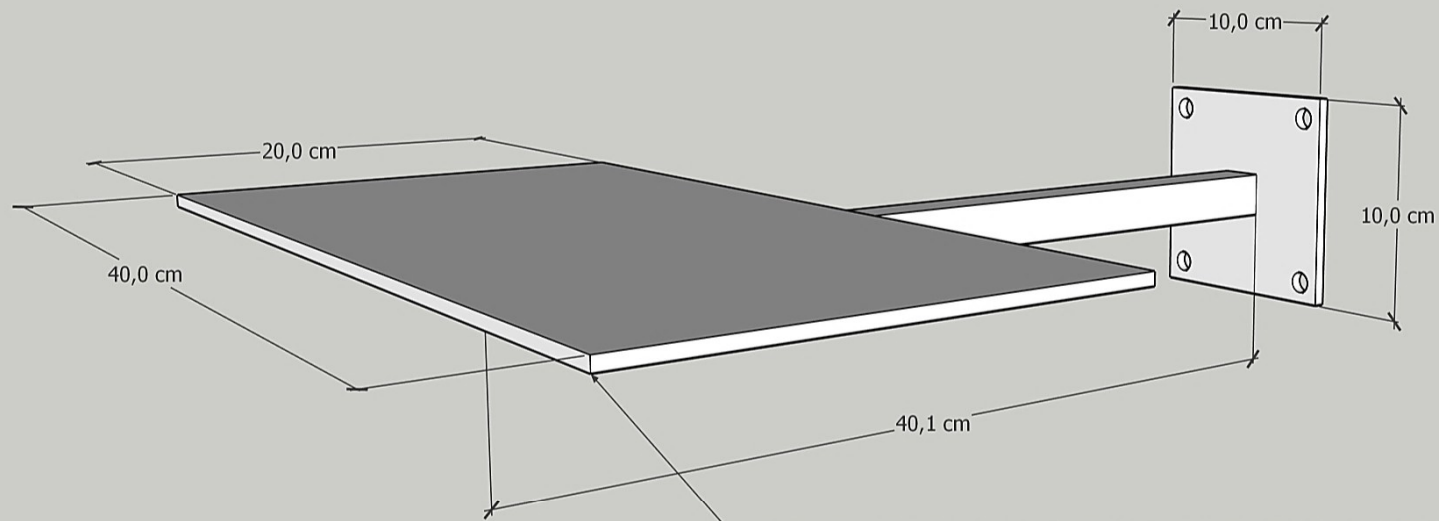

PRATELEIRA METALICA - CHAPA DE METAL 3MM/ HASTE METALON 2,5 X 2,5 CM/ SAPATA COM 4 FUROS
COR CHOCOLATE - SUVINIL FOSCO

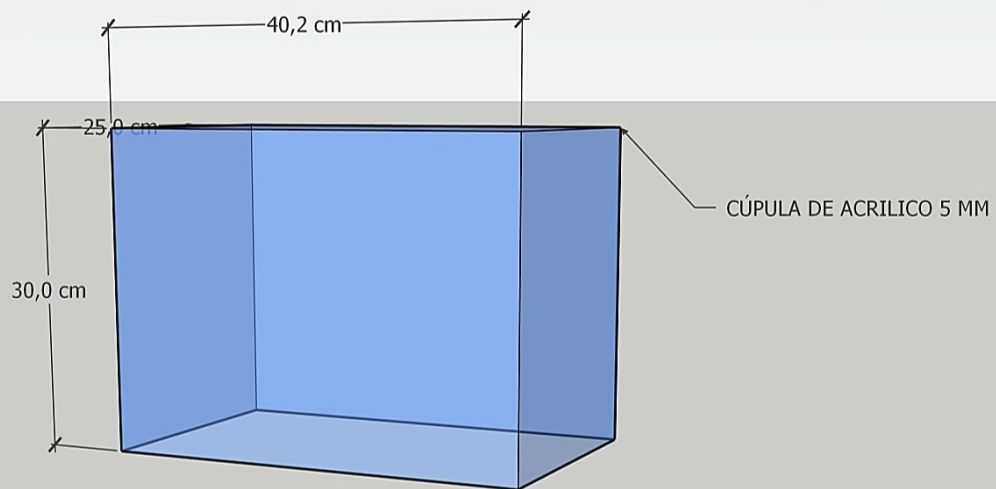

METALICA - 3 MM/ HASTE DE METALON 2,5 X 2,5 CM/ SAPATA COM 4 FUROS
PINTAR CHOCOLATE FOSCO SUVINIL

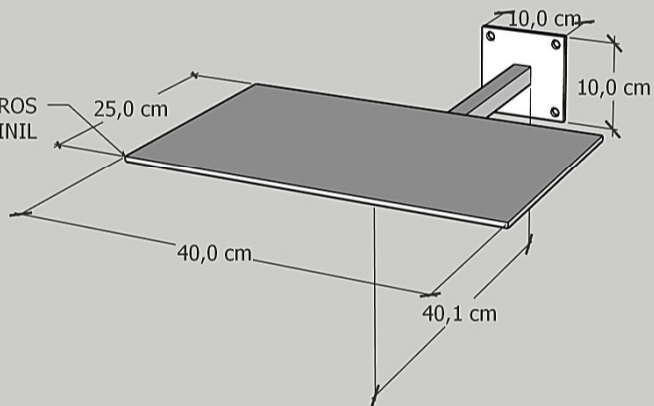

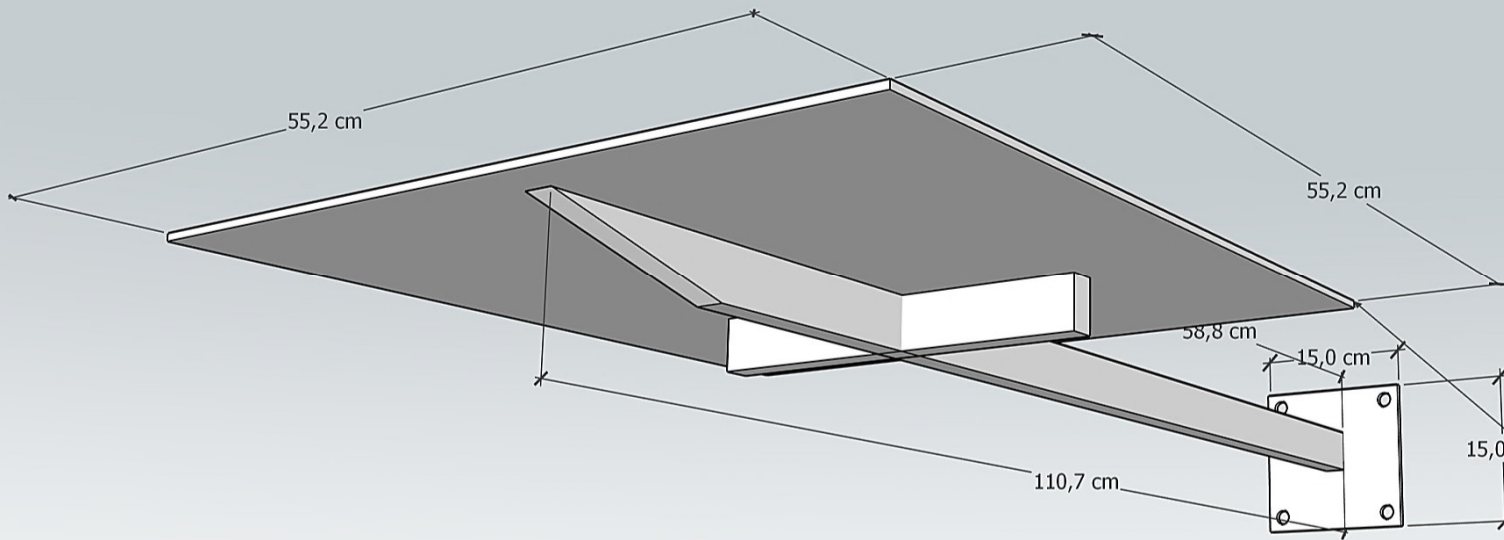

PRATELEIRA EM CHAPA DE METAL 3MM
CHAPA DE METAL 3 MM/ HASTE EM METALON 40 X 20 MM/ SAPATA CO
PINTADO NA COR CHOCOLATE FOSCO SUVUNIL

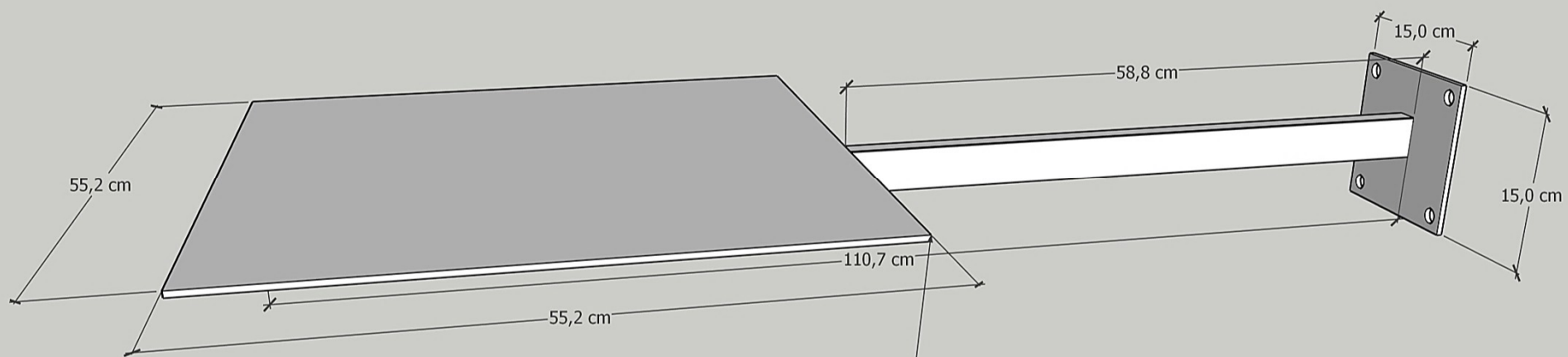

PRATELEIRA EM CHAPA DE METAL 3MM
CHAPA DE METAL 3 MM/ HASTE EM METALON 40 X 20 MM/ SAPATA COM 4 FUROS 15 X 15 CM
PINTADO NA COR CHOCOLATE FOSCO SUVUNIL

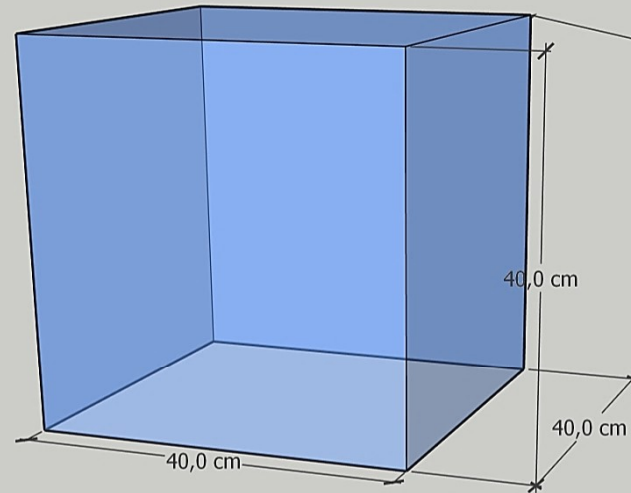

CÚPULA DE ACRILICO 5 MM
FAZER (02) DUAS PEÇAS

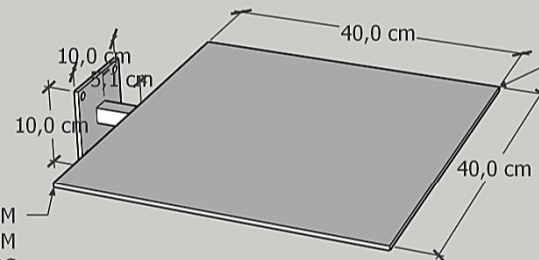

FAZER DUAS (02) PEÇAS

PRATELEIRA EM CHAPA DE METAL 3 MM
HASTE EM METAON 2,5X 2,5 CM
SAPATA COM 4 FUROS
PINTAR COR CHOCOLATE FOSCO SUVINIL

