



COTAÇÃO Nº 13º Prestação de Serviço Expografia Gervane de Paula

São Paulo, 06 de fevereiro de 2024

Prezada(o) Senhor(a),

CARTA CONVITE

A Associação Pinacoteca Arte e Cultura - APAC, associação civil sem fins lucrativos, com sede na cidade de São Paulo, estado de São Paulo, na Praça da Luz, nº 2, Bom Retiro, CEP 01120-010, inscrita no CNPJ/MF sob o nº 96.290.846/0001-82, vem por meio deste, convidar fornecedores a apresentar proposta para a prestação de serviço expografia Gervane de Paula, nos termos e condições mencionados abaixo:

I. JUSTIFICATIVA

A APAC tem por objetivo a efetivação de atividades de natureza cultural, consubstanciadas na colaboração técnica, material e financeira que garanta a preservação e a conservação do acervo artístico e divulgação da Pinacoteca do Estado de São Paulo (“Pinacoteca”) e do Memorial da Resistência de São Paulo como centros de referência de atividades e pesquisa de caráter cívico, educacional, artístico e cultural, objetivando, no cumprimento de sua atuação, o apoio ao funcionamento da Pinacoteca e do Memorial da Resistência.

No âmbito de suas atividades estatutárias a APAC tem contrato com o Estado de São Paulo nº 05/2023, por intermédio da Secretaria de Estado da Cultura, Economia e Indústria Criativa, o qual tem por objeto o fomento e a operacionalização da gestão e execução das atividades e serviços na área de museologia na Pinacoteca de São Paulo e Memorial da Resistência de São Paulo.

II. OBJETO

II. 1. O objeto do presente Convite consiste na escolha da proposta mais vantajosa para o serviço expografia Sallisa Rosa, conforme anexo I.

II. 2. A empresa vencedora deverá prestar os serviços com respeito aos termos deste Convite, bem como obedecidos os termos e condições do contrato a ser assinado entre a APAC e a empresa vencedora.

III. DOCUMENTAÇÃO EXIGIDA

III. 1. Para participar do certame objeto do presente Convite, os interessados deverão encaminhar proposta (“Proposta”), da qual deverá constar, pelo menos, as seguintes informações:

- i. Nome e qualificação completa da empresa (obrigatoriamente com currículo e/ou portfólio e de preferência com 03 atestados de capacidade técnica ou cartas de recomendação), endereço e telefone para contato;
- ii. Cópia do cartão de CNPJ, comprovante de Inscrição estadual e municipal, se houver, bem como cópia do contrato social e alterações posteriores;

IV. ENTREGA DAS PROPOSTAS

IV. 1. As propostas deverão ser entregues por e-mail para: compras@pinacoteca.org.br, aos cuidados da Área de Compras, até o dia 26/02/2024.

V. PRAZO DE VIGÊNCIA.

V. 1. O Contrato celebrado em decorrência deste Convite terá prazo de vigência a ser acordado com o vencedor do processo de contratação.

VI. DA DIVULGAÇÃO DO RESULTADO

VI. 1. Os resultados serão divulgados mediante comunicação às empresas participantes do processo.

VI. 2. A homologação da escolha da empresa selecionada será efetuada por intermédio da assinatura do respectivo Contrato.

VI. 3. Decorrido o prazo, se o vencedor não assinar referido Contrato, será facultado à APAC a seleção de outra empresa participante.

VII. DISPOSIÇÕES GERAIS

VII. 1. Não será admitida a participação de empresas:

- a. suspensas do direito de licitar e contratar com a Administração Pública;
- b. declaradas inidôneas;
- c. que possuam qualquer débito ou pendência junto à APAC ou à Administração Pública;
- d. que estiverem sob regime de falência ou concordata;
- e. que tenham em seu quadro de sócios ou de administradores, pessoas que sejam consanguíneas ou parentes até o 3º (terceiro) grau do Governador, Vice-Governador, Secretários de Estado, diretores, conselheiros e funcionários da APAC.
- f. **Não poderão participar empresas localizadas fora do Estado de São Paulo.**

VII. 2. Serão liminarmente desclassificadas as propostas que:

- a. não obedecerem às exigências deste Convite;
- b. contenham preços unitários simbólicos, irrisórios ou de valor igual a zero.

VII. 3. Quaisquer outras informações, atendimentos ou contatos a respeito deste Convite serão prestados exclusivamente por escrito, por meio dos e-mails compras@pinacoteca.org.br; COMPRADOR@pinacoteca.org.br a solicitação de informações não motivará a prorrogação do prazo fixado para entrega das propostas.

VII. 4. O presente convite não obriga a APAC, sob qualquer forma, a assinar o respectivo Contrato com o concorrente selecionado nos termos deste Convite, sendo facultado à APAC revogar o presente convite, a qualquer tempo, inclusive antes da assinatura do Contrato, por fundado motivo, obrigando-se, neste caso, a cientificar os interessados mediante o envio de notificação.

São Paulo, 06 de fevereiro de 2024

Atenciosamente,

Renata Melo
Coordenadora
Núcleo Financeiro

Escopo de trabalho para a exposição Gervane de Paula
2º andar da Pinacoteca Luz

Cronograma de trabalho nas salas de exposição – **08/03 a 17/03**

Desmontagem Montez Magno

Sala 2

Desmontagem e reaproveitamento de material de vitrine e prateleira em mdf 15 mm de medidas: 475 cm x 352 cm x 60 cm, vidro de 230 cm x 60 cm e cúpula de 30 cm x 235 cm x 60 cm (segue projeto em anexo).

Desmontagem e reaproveitamento de base em mdf 15mm de medidas: 120 cm x 110 cm x 40 cm (segue projeto em anexo).

Desmontagem e reaproveitamento de base em mdf 15mm de medidas: 90 cm x 40 cm x 40 cm e cúpula de 20 cm x 40 cm x 40 cm (segue projeto em anexo).

Sala 3

Desmontagem e reaproveitamento de material de placa de mdf 15mm nas medidas: 265 x 265 cm para ser base de obra (segue projeto anexo).

Expografia Gervane de Paula

Sala 1

Pintura da sala com a cor branco fosco da Suvinil (segue projeto em anexo).

Instalar forração na cor Turquesa 434 da marca Etruria em toda a sala e subir 40 cm em todas as paredes (segue projeto em anexo)

Reposicionamento de vitrine da sala 3 para sala 1. Vitrine de mdf 15mm e pintar da cor branco fosco da Suvinil, fixada na parede a 90 cm de altura e comprimento total da parede (512 cm) com estrutura de suporte em metalon 5 x 5 cm (segue projeto anexo).

Construção de base em mdf 15mm pintada de branco fosco da Suvinil de medidas: 5 cm x 150 cm x 150 cm (segue projeto em anexo).

Construção de base em mdf 15mm pintada de branco fosco da Suvinil de medidas: 5 cm x 66 cm x 66 cm (segue projeto em anexo).

Construção de base em mdf 15 mm pintada de branco fosco da Suvinil e nas medidas 5 cm x 150 cm x 150 cm (segue projeto em anexo).

Sala 2

Pintura da sala com a cor branco fosco da Suvinil (segue projeto em anexo).

Instalar forração na cor Grama 926 da marca Etruria em toda a sala e subir 40 cm em todas as paredes (segue projeto em anexo).

Reaproveitamento de base sala 1 de medidas: 90 cm x 65 cm x 95 cm, pintar da cor branco fosco da Suvinil. Considerar cúpula de vidro de medidas: 18 cm x 65 cm x 95 cm e com sistema de fixação spider e canaleta nas medidas (segue projeto anexo).

Reaproveitamento de base sala 3 de medidas: 90 cm x 72 cm x 120 cm, pintar da cor branco fosco da Suvinil. Considerar cúpula de vidro de medidas: 50 cm x 72 cm x 120 cm e com sistema de fixação spider e canaleta nas medidas (segue projeto anexo).

Reaproveitamento de base sala 3 de medidas: 90 cm x 50 cm x 65 cm, pintar da cor branco fosco da Suvinil. Considerar cúpula de vidro de medidas: 32 cm x 50 cm x 65 cm e com sistema de fixação spider e canaleta nas medidas (segue projeto anexo).

Sala 3

Pintura da sala com a cor branco fosco da Suvinil (segue projeto em anexo).

Instalar forração na cor Vermelho 210 da marca Etruria em toda a sala e subir 40 cm em todas as paredes (segue projeto em anexo)

Construção de base em mdf 15mm pintada de branco fosco, nas medidas 2,60 m x 3,50 m (segue projeto em anexo).

Construção de 2 bases em mdf 15mm pintadas de branco fosco da Suvinil e nas medidas 80 cm x 80 cm e 60 cm x 60 cm (segue projeto em anexo).

É necessário a emissão ART de execução de todo o serviço prestado.

Todas as ferramentas e materiais incluso andaimes, para a execução deste trabalho deve ser de responsabilidade da empresa contratada. É obrigatório a apresentação e uso de EPI'S e atestados para trabalhos em altura.

É necessária uma visita técnica por parte das empresas, para visualização dos espaços expositivos e trabalhos a serem executados, citados acima.

Os materiais, tintas, massa corrida, plásticos para forração de piso, fitas, MDF, metalon e vidro serão fornecidos pela empresa contratada.

Não será permitido nenhum tipo de atraso, sob pena de multa.

Todas as dúvidas e questões relacionadas ao projeto deverão ser esclarecidas na visita técnica ou por e-mail com o responsável de setor de compras, que entrará em contato com as equipes técnicas que acompanham o projeto.

Imagem da amostra de forração:



Contatos:

flau@pinacoteca.org.br

pmarie@pinacoteca.org.br

tel. (11) 3335-5353 ou 3335-5383

DESMONTAGEM MONTEZ MAGNO



DESMONTAGEM MONTEZ MAGNO

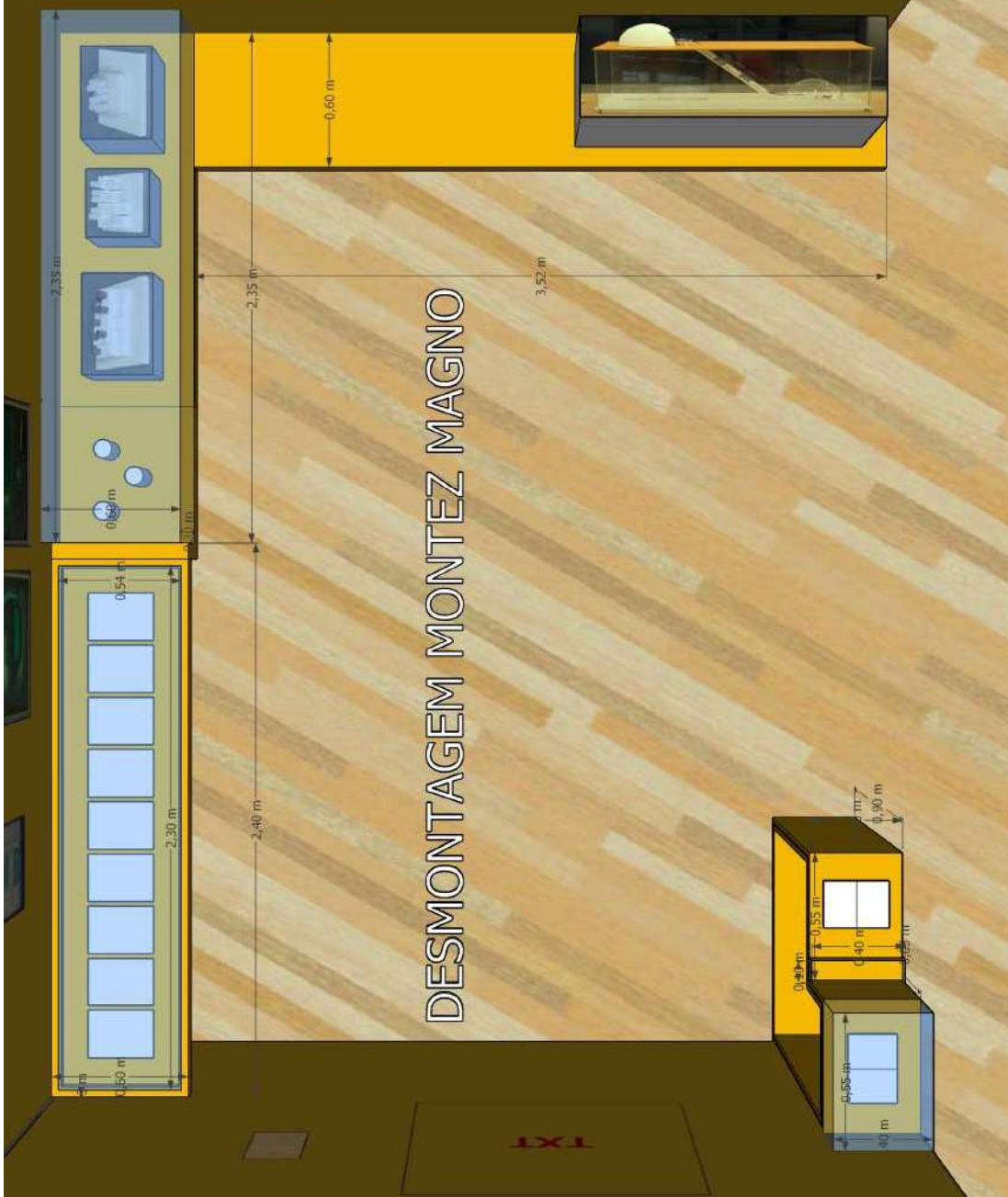

BASE 1 - SALA 2

BASE ANTIGA

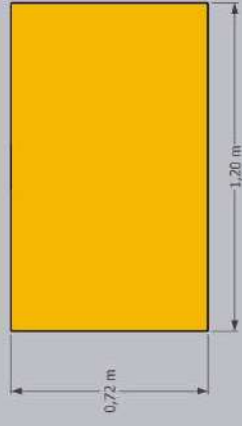

BASE REAPROVEITADA

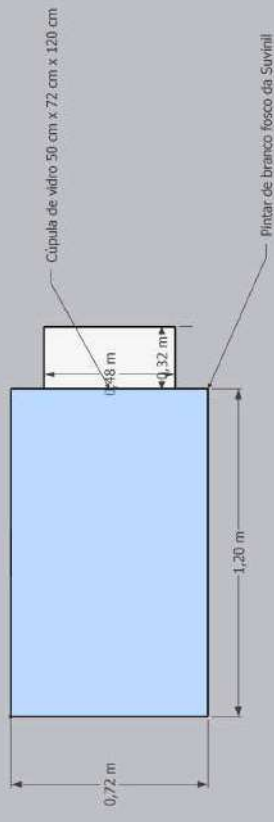

Abertura na parte posterior para fixação na lateral da base



BASÉ 1 - SALA 2

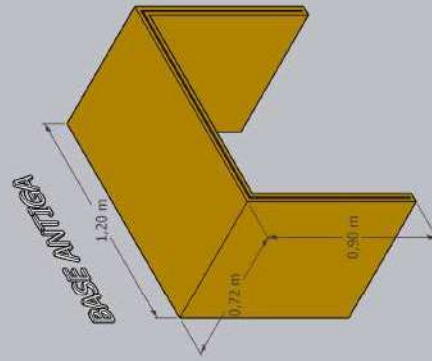
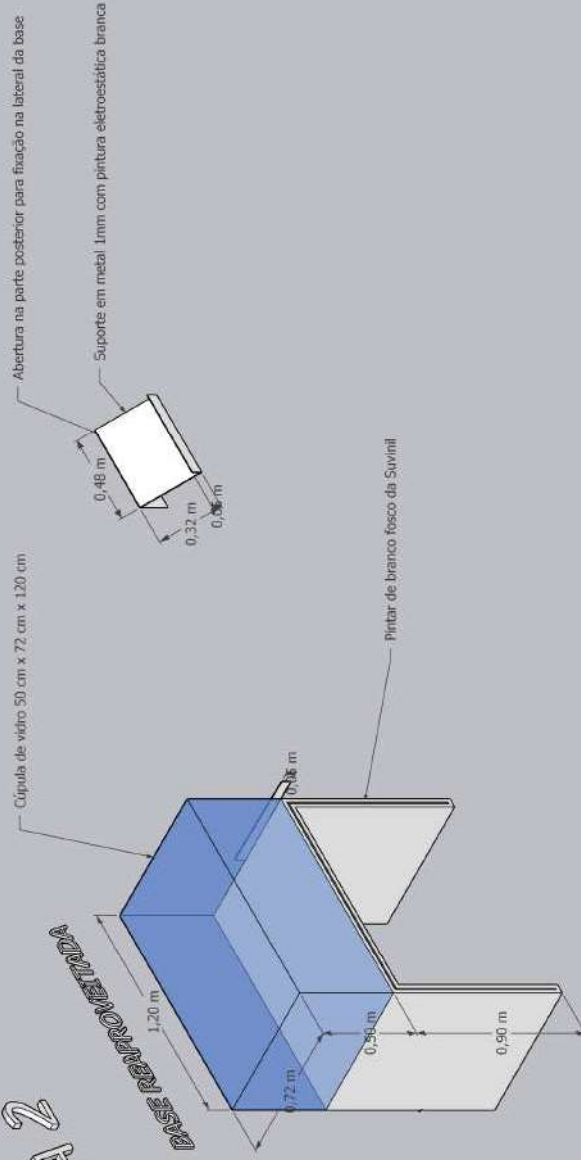

BASE 1 - SALA 2

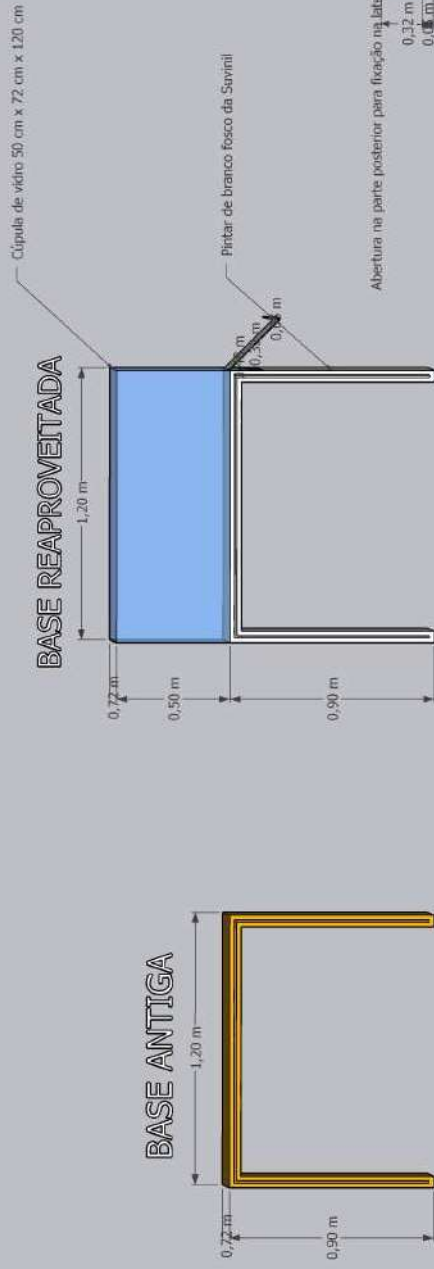

BASE 2 - SALA 2

BASE ANTIGA

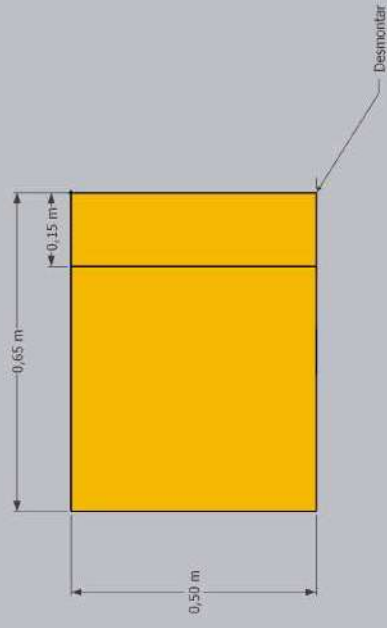

BASE REAPROVEITADA

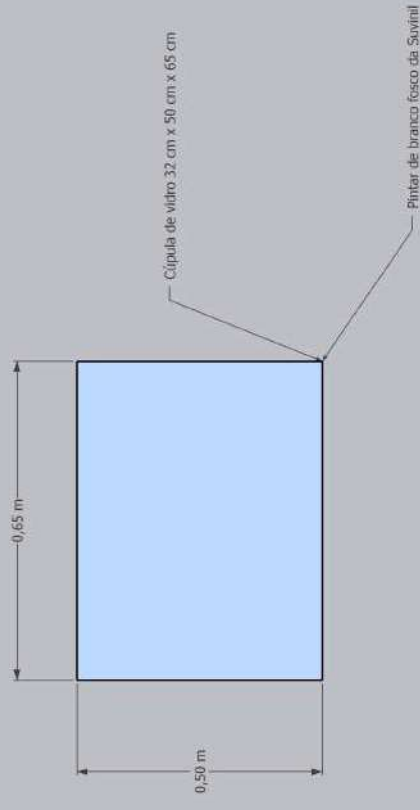

BASE 2 - SALA 2

BASE REPRONOMEITADA

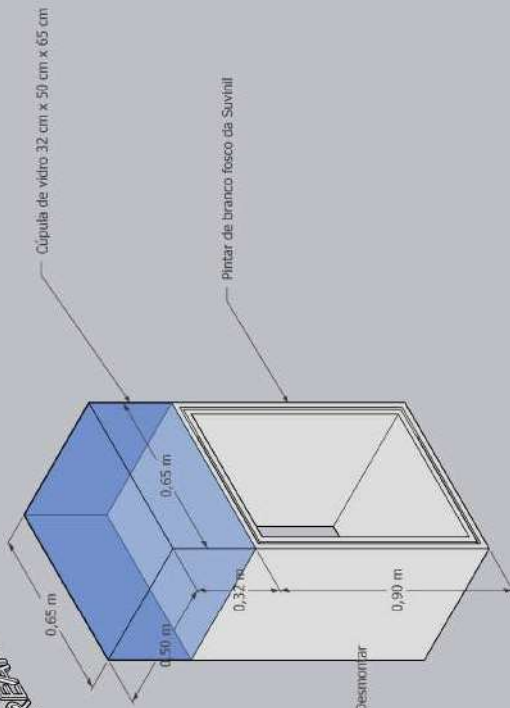

BASE ANTIGA

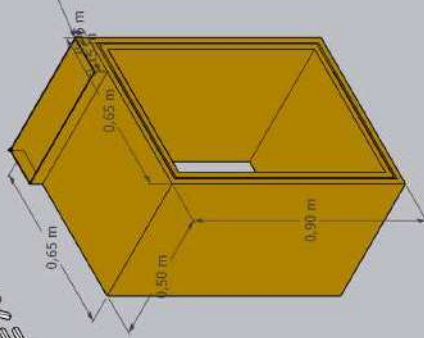

BASE 2 - SALA 2

BASE ANTIGA

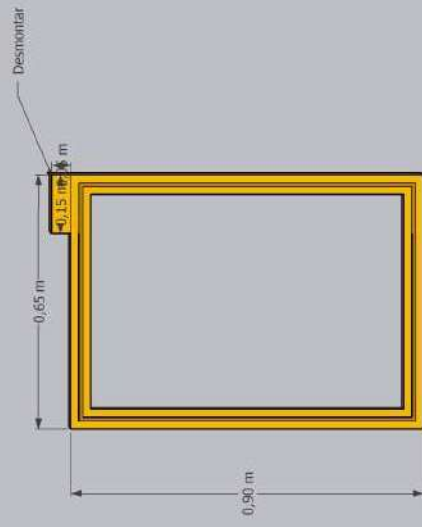

BASE REAPROVEITADA

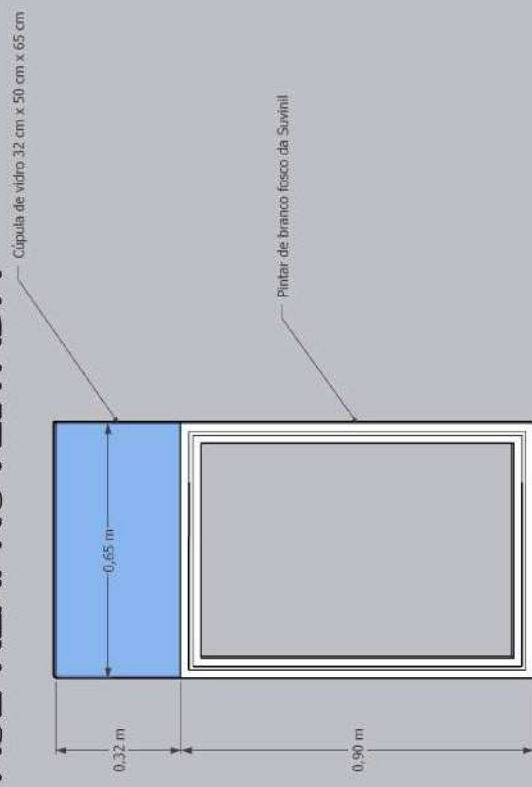

BASE 3 - SALA 2

BASE ANTIGA

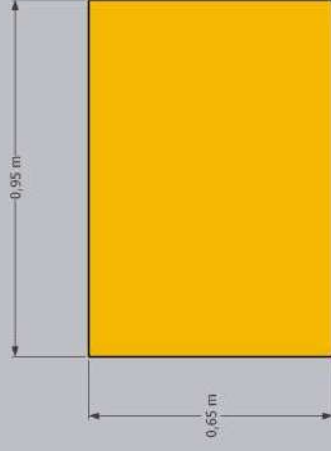

BASE REAPROVEITADA

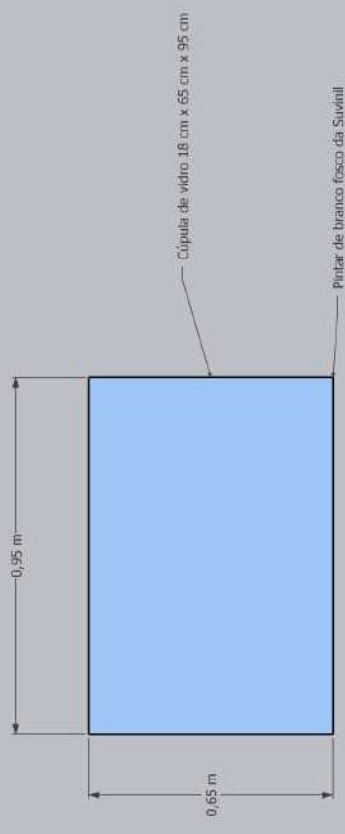

BASE 3 - SALA 2

BASE REAPROMENTADA

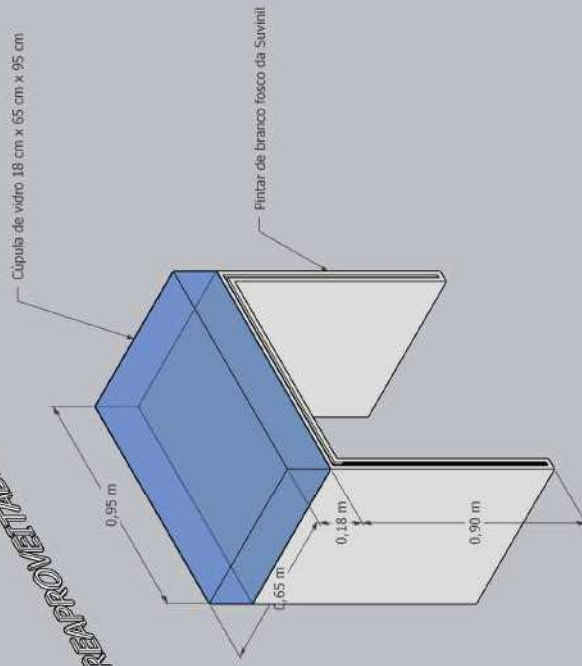

BASE ANTIGA

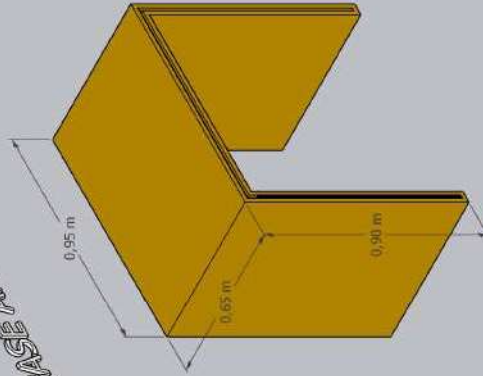

BASE 3 - SALA 2

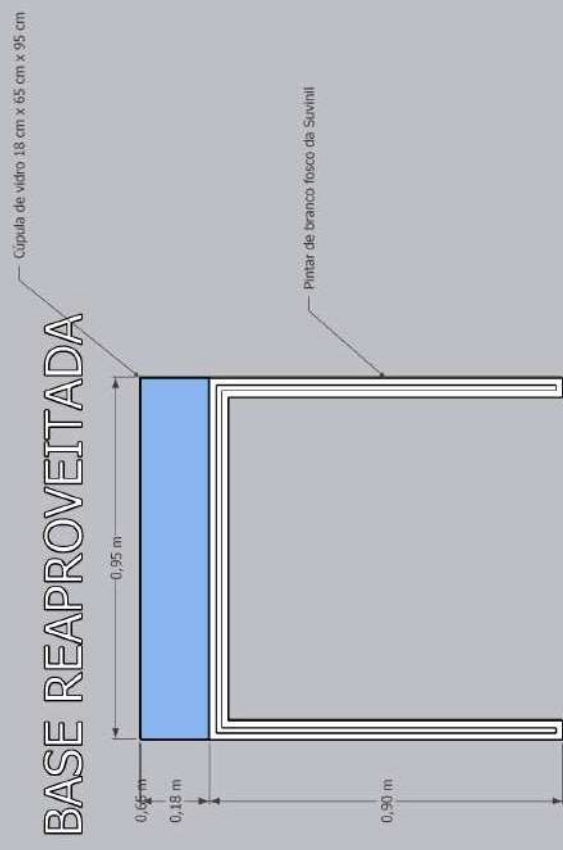
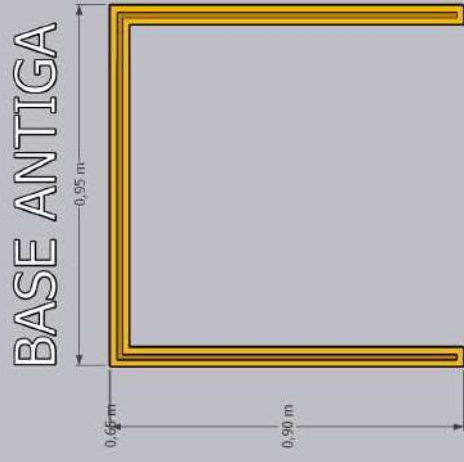

BASE 2 - SALA 3

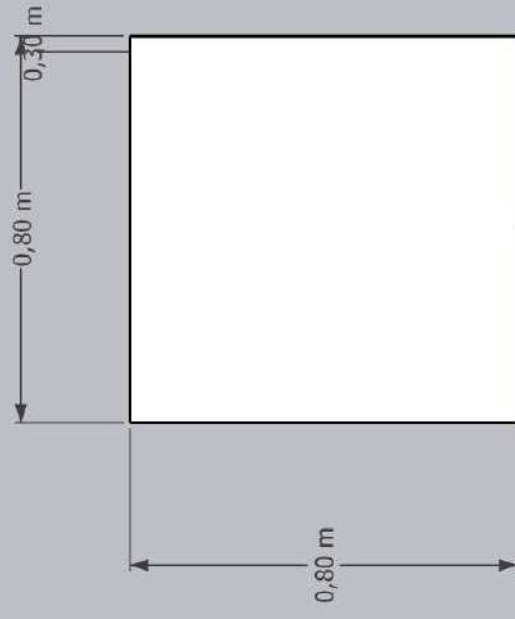

Base mdf 15mm pintada de branco fosco da Suviniil

BASE 2 - SALA 3

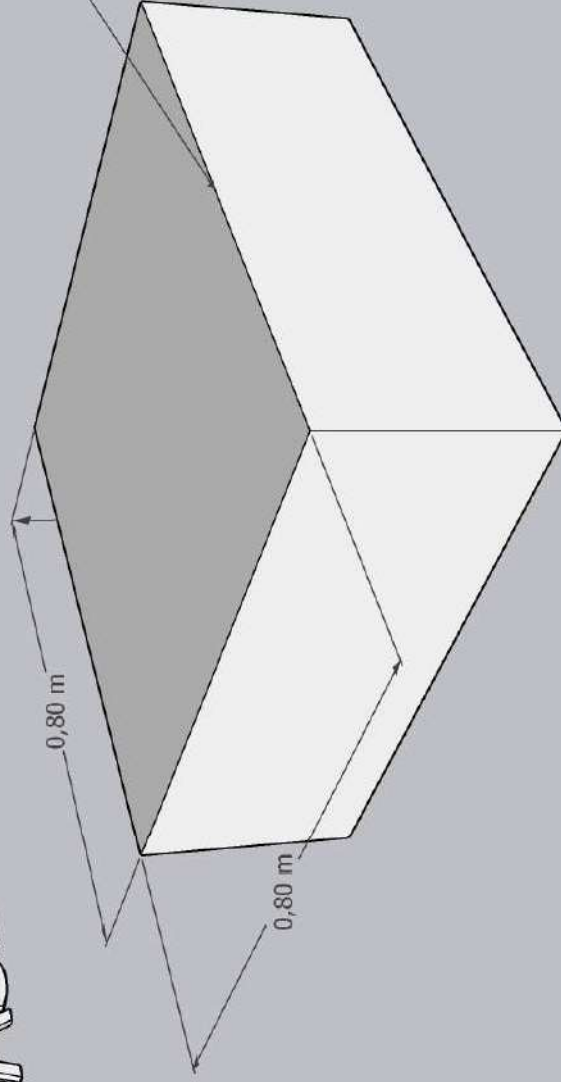

Base mdf 15mm pintada de branco fosco da Suviniil

Base mdf 15mm pintada de branco fosco da Suviniil

BASE 2 - SALA 3

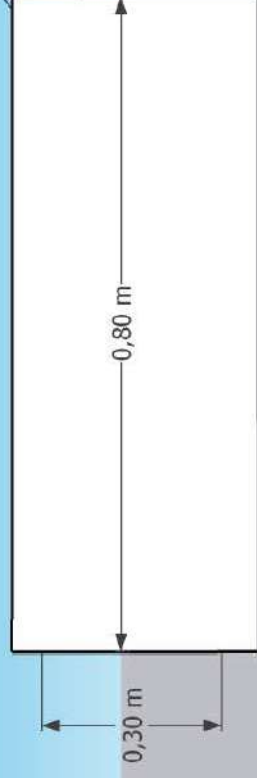

BASE 3 - SALA 3

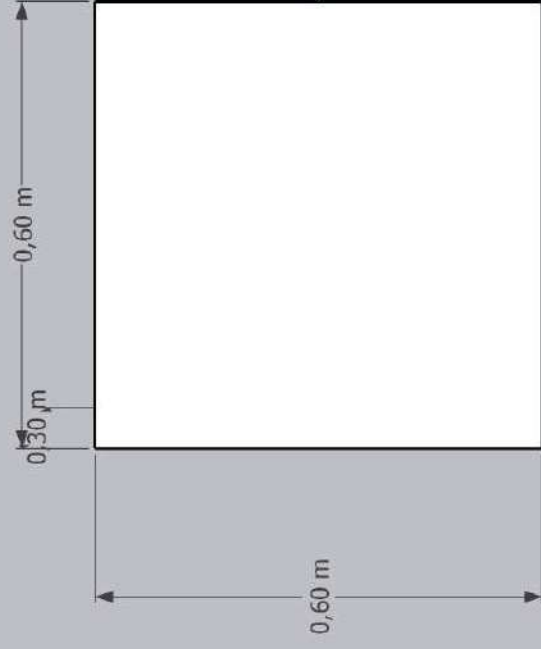

Base em mdf 15mm pintada de branco fosco da Suviniil

BASE 3 - SALA 3

Base em mdf 15mm pintada de branco fosco da Suviniil

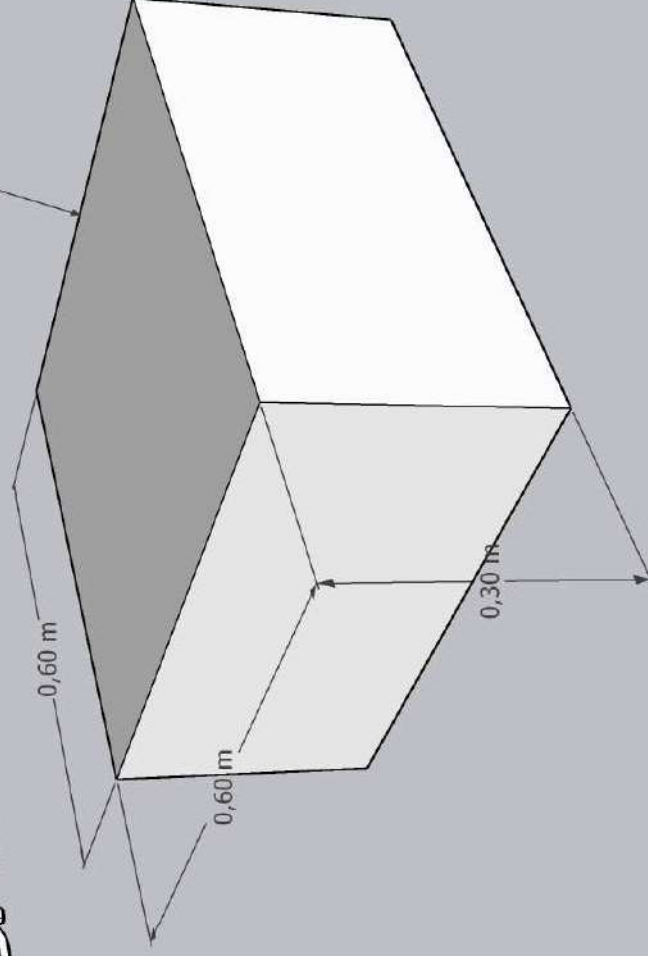

BASE 3 - SALA 3

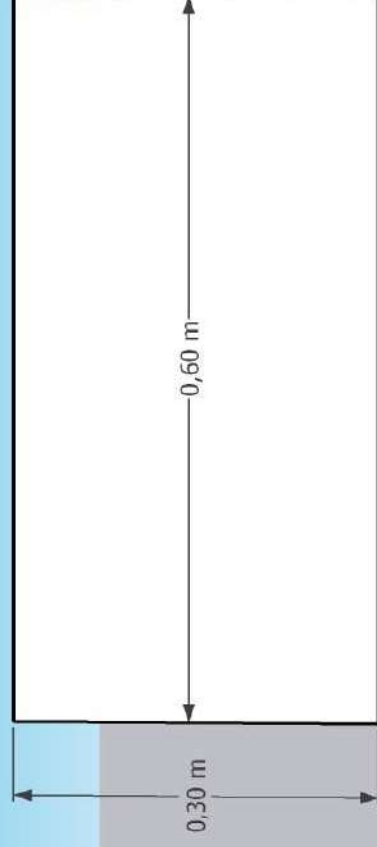

BASE 4 - SALA 3

Base em MDF 15mm pintada de branco fosco da Swinil

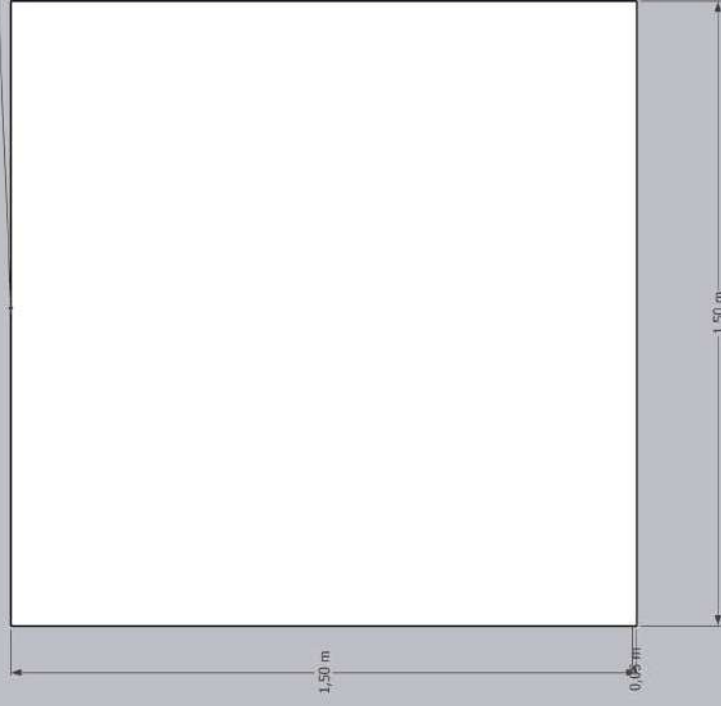

BASE 4 - SALA 3

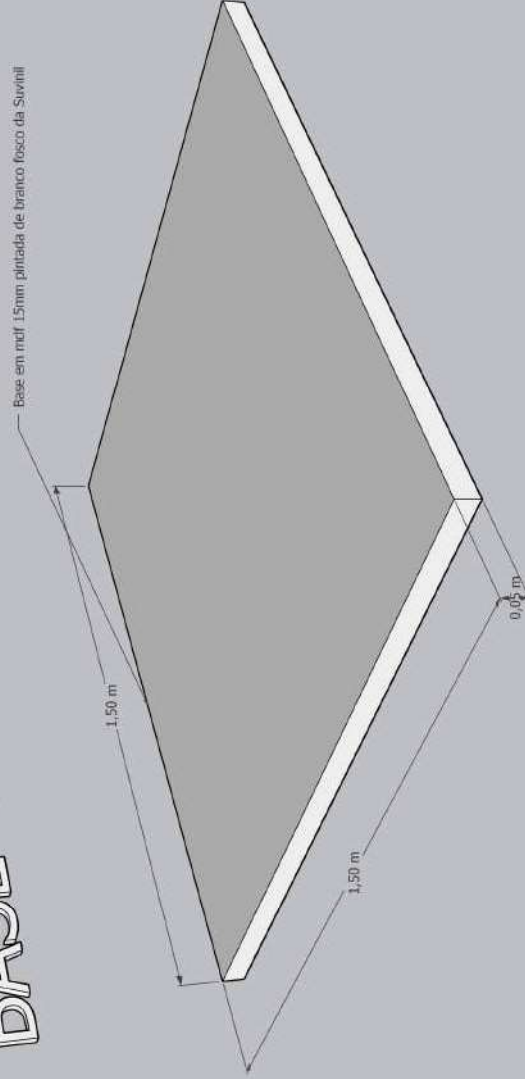

BASE 4 - SALA 3

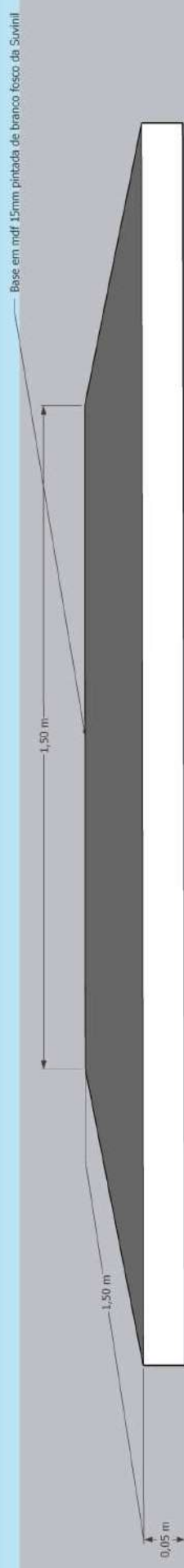

BASE 5 - SALA 3

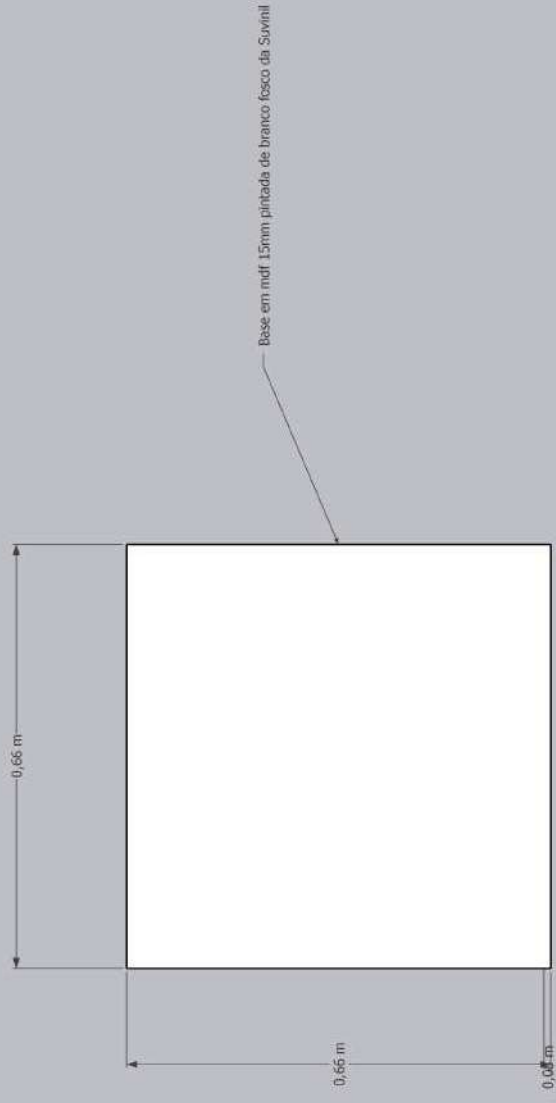

BASE 5 - SALA 3

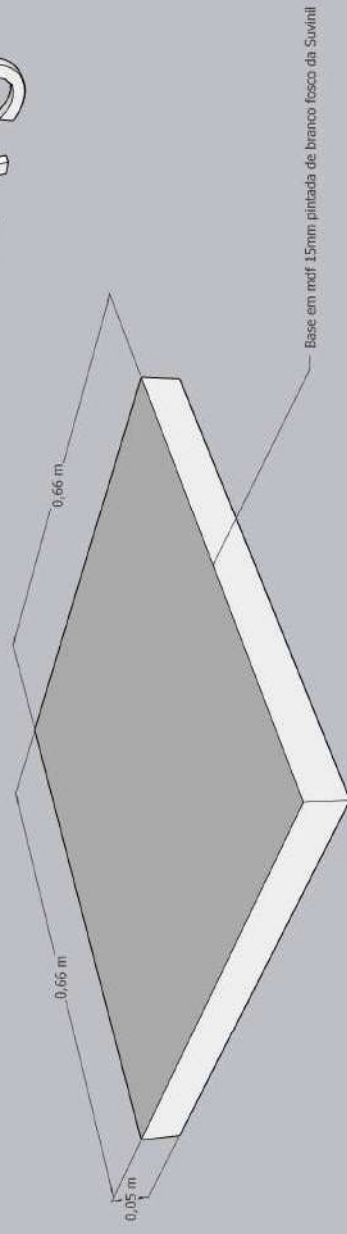

BASE 5 - SALA 3

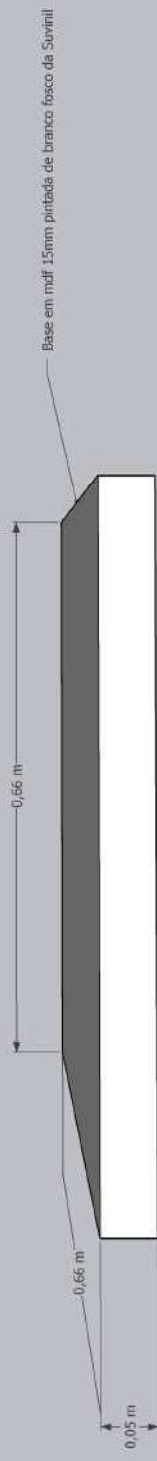

BASE - SALA 3

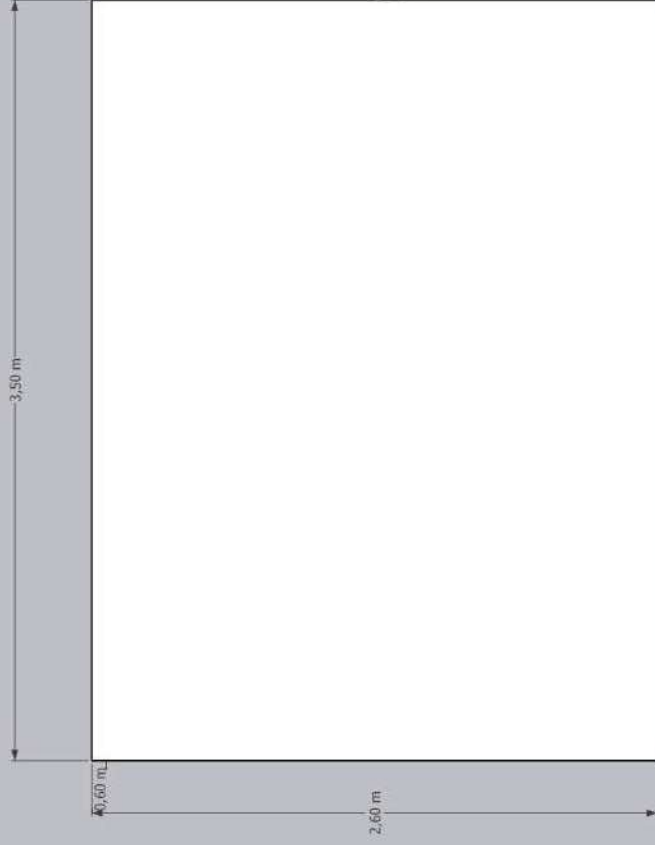

— Base em MDF 15mm pintada de branco fosco da Suvinil

BASE GRANDE - SALA 3

Base em már. 15mm pintada de branco fosco da Swelit

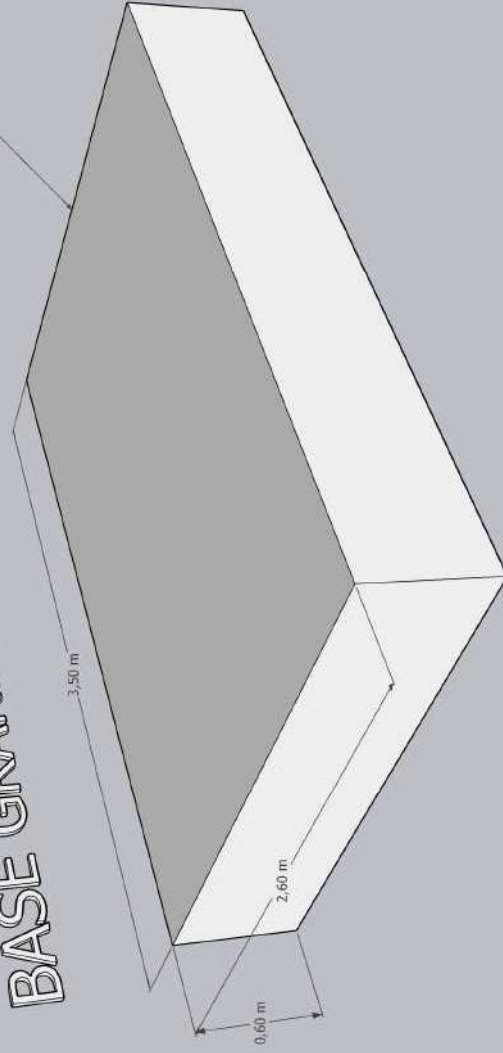

BASE GRANDE - SALA 3

Base em MDF 15mm pintada de branco fosco da Suvihil

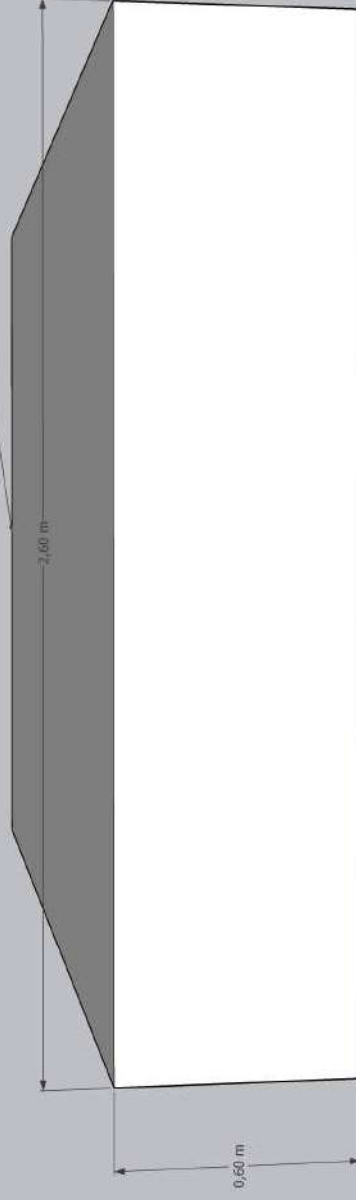

BASE GRANDE - SALA 3

Base em MDF 15mm pintada de branco fosco da Suvinil

