

PINACOTECA DE SÃO PAULO

COTAÇÃO Nº 32/2022

A Associação Pinacoteca Arte e Cultura - APAC, associação civil sem fins lucrativos, com sede na cidade de São Paulo, estado de São Paulo, na Praça da Luz, nº 2, Bom Retiro, CEP 01120-010, inscrita no CNPJ/MF sob o nº 96.290.846/0001-82, vem por meio deste, convidar fornecedores a apresentar proposta para o Serviço de Expografia para Exposição Chão da Praça, nos termos e condições mencionados abaixo:

I. JUSTIFICATIVA

A APAC tem por objetivo a efetivação de atividades de natureza cultural, consubstanciadas na colaboração técnica, material e financeira que garanta a preservação e a conservação do acervo artístico e divulgação da Pinacoteca do Estado de São Paulo (“Pinacoteca”) como centro de referência de atividades e pesquisa de caráter cívico, educacional, artístico e cultural, objetivando, no cumprimento de sua atuação, o apoio ao funcionamento da Pinacoteca.

No âmbito de suas atividades estatutárias a APAC tem contrato com o Estado de São Paulo nº 01/2018, por intermédio da Secretaria de Estado da Cultura e Economia Criativa, o qual tem por objeto o fomento e a operacionalização da gestão e execução das atividades e serviços na área de museologia na Pinacoteca de São Paulo.

II. OBJETO

II. 1. O objeto do presente Convite consiste na escolha da proposta mais vantajosa para serviço de expografia (montagem), conforme Anexo I.

II. 2. A empresa vencedora deverá prestar os serviços com respeito aos termos deste Convite, bem como obedecidos os termos e condições do contrato a ser assinado entre a APAC e a empresa vencedora.

III. DOCUMENTAÇÃO EXIGIDA

III. 1. Para participar do certame objeto do presente Convite, os interessados deverão encaminhar proposta (“Proposta”), da qual deverá constar, pelo menos, as seguintes informações:

(i) Nome e qualificação completa da empresa (obrigatoriamente com currículo e/ou portfólio e de preferência com 03 atestados de capacidade técnica ou cartas de recomendação), endereço e telefone para contato;

PINACOTECA LUZ
PRAÇA DA LUZ, 2 CEP: 01120-010 SÃO PAULO – SP- BRASIL 55 11 3324.1000

ESTAÇÃO PINACOTECA E MEMORIAL DA RESISTÊNCIA
LARGO GENERAL OSÓRIO, 66 CEP: 01213-010 SÃO PAULO – SP - BRASIL 55 11 3335.4990

WWW.PINACOTECA.ORG.BR

PINACOTECA DE SÃO PAULO

(ii) Cópia do cartão de CNPJ, comprovante de Inscrição estadual e municipal, se houver, bem como cópia do contrato social e alterações posteriores;

IV. ENTREGA DAS PROPOSTAS

IV. 1. As propostas deverão ser entregues por e-mail para: compras@pinacoteca.org.br , aos cuidados da Área de Compras, até o dia 09/12/2022

2 - Solicitamos também que seja emitido ART de execução de montagem de trabalho.

V. PRAZO DE VIGÊNCIA.

V. 1. O Contrato celebrado em decorrência deste Convite terá prazo de vigência a ser acordada com o vencedor do processo.

VI. DA DIVULGAÇÃO DO RESULTADO

VI. 1. Os resultados serão divulgados mediante comunicação às empresas participantes do processo.

VI. 2. A homologação da escolha da empresa selecionada será efetuada por intermédio da assinatura do respectivo Contrato.

VI. 3. Decorrido o prazo, se o vencedor não assinar referido Contrato, será facultado à APAC a seleção de outra empresa participante.

VII. DISPOSIÇÕES GERAIS

VII. 1. Não será admitida a participação de empresas:

- a. suspensas do direito de licitar e contratar com a Administração Pública;
- b. declaradas inidôneas;
- c. que possuam qualquer débito ou pendência junto à APAC ou à Administração Pública;
- d. que estiverem sob regime de falência ou concordata;

PINACOTECA DE SÃO PAULO

e. que tenham em seu quadro de sócios ou de administradores, pessoas que sejam consangüíneas ou parentes até o 3º (terceiro) grau do Governador, Vice-Governador, Secretários de Estado, diretores, conselheiros e funcionários da APAC.

f. Não poderão participar empresas localizadas fora da cidade de São Paulo e Grande São Paulo

VII. 2. Serão liminarmente desclassificadas as propostas que:

- a. não obedecerem às exigências deste Convite;
- b. contenham preços unitários simbólicos, irrisórios ou de valor igual a zero.

VII. 3. Quaisquer outras informações, atendimentos ou contatos a respeito deste Convite serão prestados exclusivamente por escrito, por meio dos e-mails compras@pinacoteca.org.br a solicitação de informações não motivará a prorrogação do prazo fixado para entrega das propostas.

VII. 4. O presente convite não obriga a APAC, sob qualquer forma, a assinar o respectivo Contrato com o concorrente selecionado nos termos deste Convite, sendo facultado à APAC revogar o presente convite, a qualquer tempo, inclusive antes da assinatura do Contrato, por fundado motivo, obrigando-se, neste caso, a cientificar os interessados mediante o envio de notificação.

São Paulo, 29 de novembro de 2022.

Atenciosamente,

Renata Melo
Coordenadora
Núcleo Financeiro

Escopo de trabalho para a exposição Chão da Praça Grande Galeria – Pinacoteca Contemporânea

Construção de complemento de painel de mdf 15mm, 398 x 348 x 59 cm, pintado de branco fosco da Suvinil (segue projeto em anexo).

Construção de 4 painéis de mdf 15 mm, 2 painéis com as medidas 398 x 456 x 15 cm e 2 painéis com as medidas 398 x 260 x 15 cm – sala de vídeo Jonas Van e Juno B (segue projeto em anexo).

Construção de afastador de mdf 15 mm e medidas 10 x 1405 x 70 cm, pintado de branco fosco da Suvinil. Com reforço estrutural. (segue projeto em anexo).

Construção de painel de mdf 15mm e medidas 398 x 762 x 10 cm – sala de vídeo Sara Ramo (segue projeto em anexo).

Construção de uma base em mdf 15mm e medidas 10 x 120 x 210 cm, pintado de branco fosco da Suvinil. Estrutura com reforço estrutural para obra de 400kg. (segue projeto em anexo).

Construção da estrutura da obra Tteia – Lygia Pape em mdf 15mm, pintada de preto fosco com medidas 353 x 742 x 492 cm. Fazer o rebaixo de 40 cm em relação ao teto do espaço. (segue projeto em anexo).

4 vigas vierendeel para a estrutura da obra Tteia -Lygia Pape. Teto em chapas de compensado de 12mm, pintadas de preto fosco. (segue projeto em anexo).

Construção da estrutura da obra da Gretta Sarfaty. A estrutura do cubo é composto por 20 vigas de madeira pintadas de branco com dimensões 5 x 200 x 5 cm (segue projeto em anexo).

2 barras de metalon de 5 cm x 5 cm com parede de 2mm, pintados de preto fosco da Suvinil: 1 com 230 cm de comprimento e 1 com 250 cm de comprimento (segue projeto em anexo).

1 banco de mdf 15mm, com as medidas 45 x 200 x 50 cm, pintado na cor branco fosco da Suvinil (segue projeto em anexo).

2 suportes metálicos em perfil “U” com parede de 2mm: 1 com as medidas 162 x 152 x 10 cm e 1 com as medidas 151 x 142 x 10 cm (segue projeto em anexo).

Pintura de painel de 398 x 1980 cm na cor azul petróleo – código a definir (segue projeto em anexo).

É necessário a emissão ART de execução de todo o serviço prestado.

É necessária uma visita técnica por parte das empresas, para visualização dos espaços expositivos e trabalhos a serem executados, citados acima.

Os materiais, tintas, massa corrida, plásticos para forração de piso, fitas, MDF, metalon e vidro serão fornecidos pela empresa contratada.

Não será permitido nenhum tipo de atraso, sob pena de multa.

Todas as dúvidas e questões relacionadas ao projeto deverão ser esclarecidas na visita técnica ou por e-mail com o responsável de setor de compras, que entrará em contato com as equipes técnicas que acompanham o projeto.

Contatos:

flau@pinacoteca.org.br

pmarie@pinacoteca.org.br

tel. (11) 3335-5353 ou 3335-5383

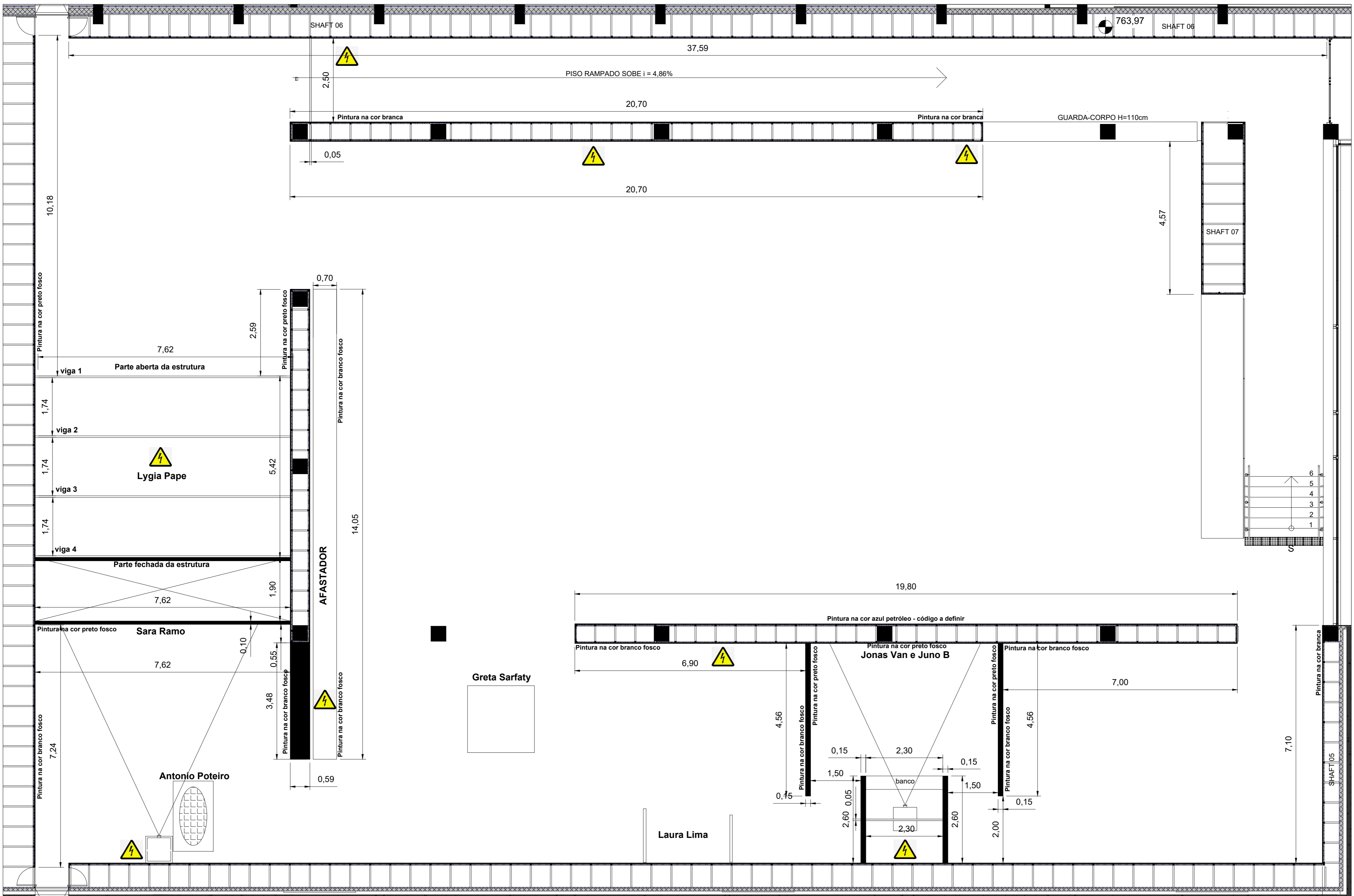

AFASTADOR

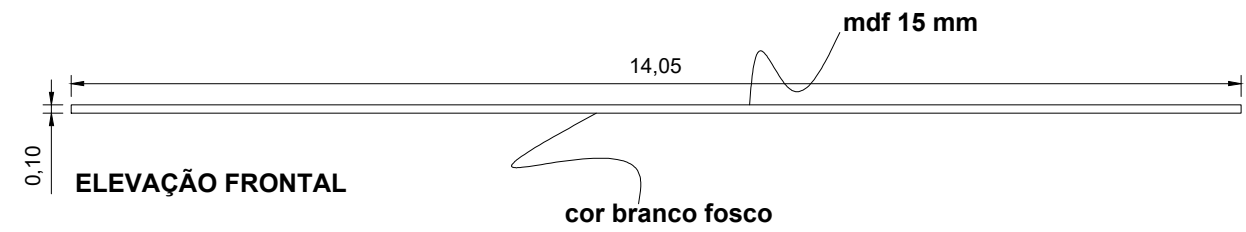
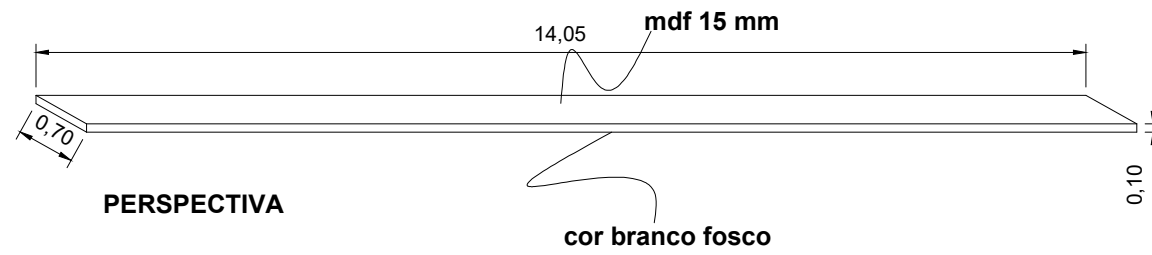
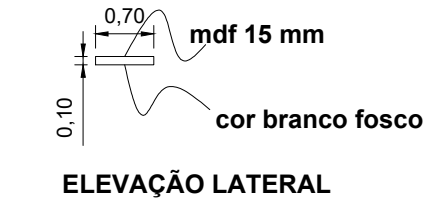
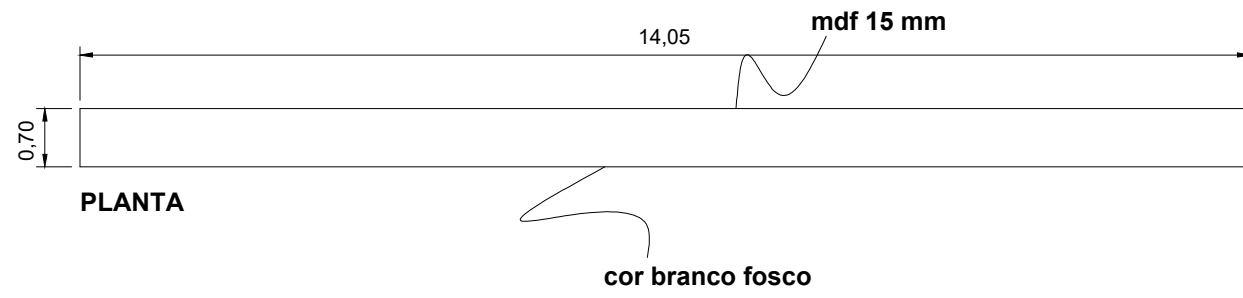

ESTRUTURA COM REFORÇO ESTRUTURAL

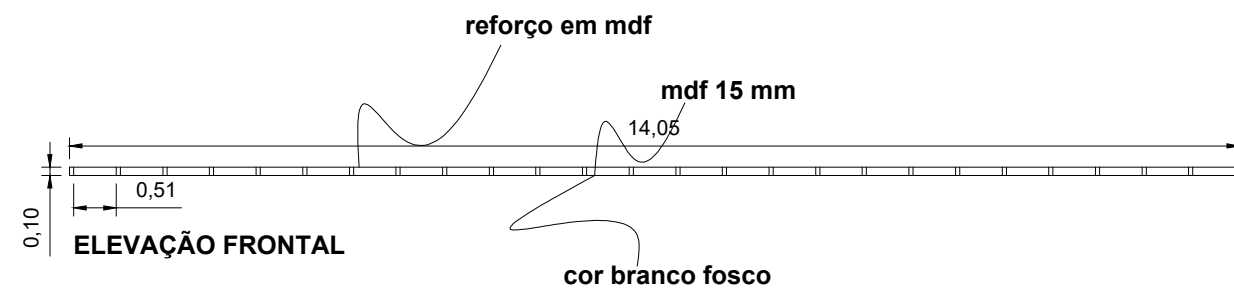
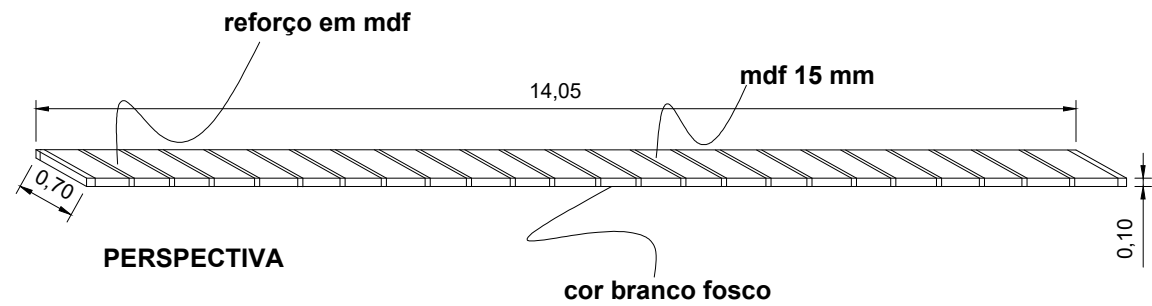
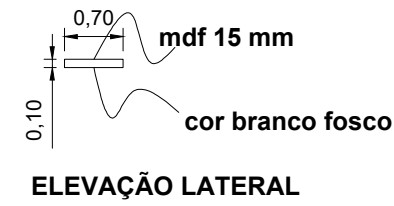
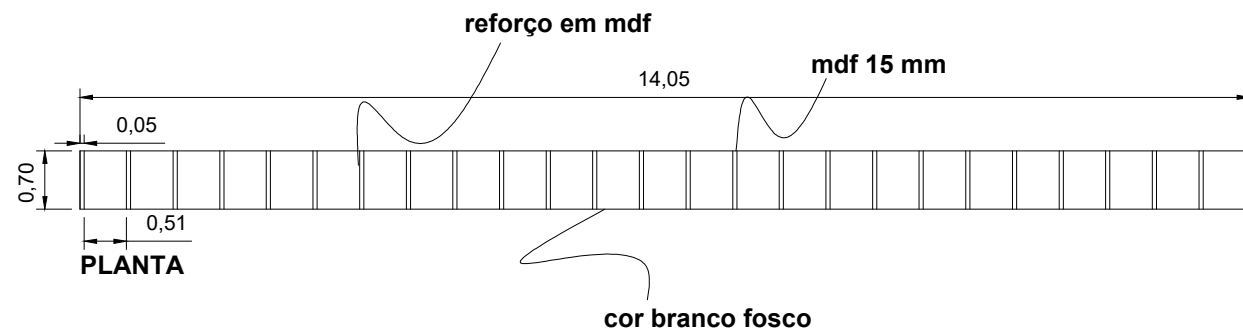

BASE PARA OBRA DO ANTONIO POTEIRO

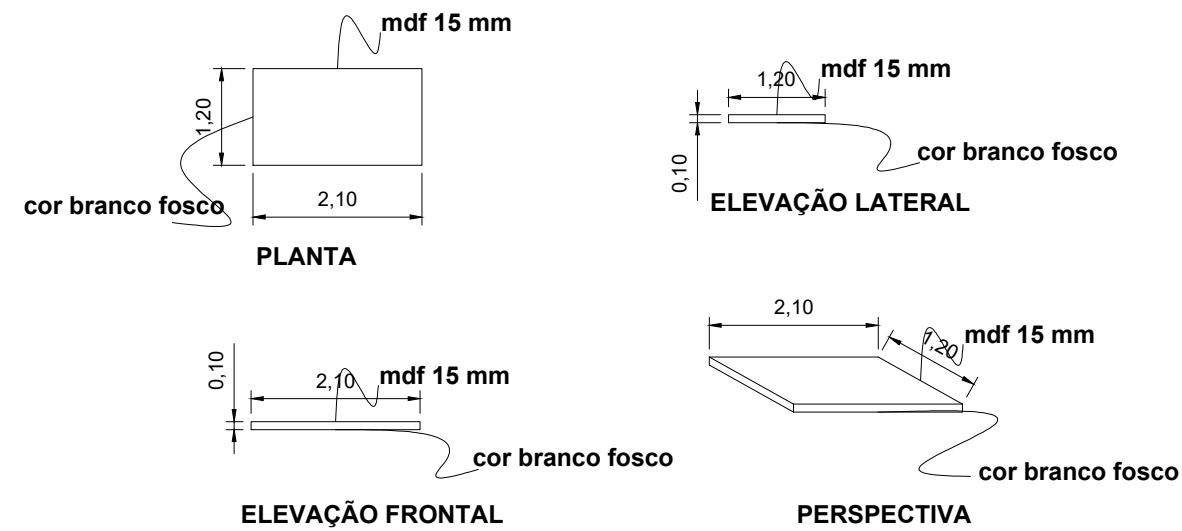

BASE ANTONIO POTEIRO COM REFORÇO ESTRUTURAL PARA 400KG

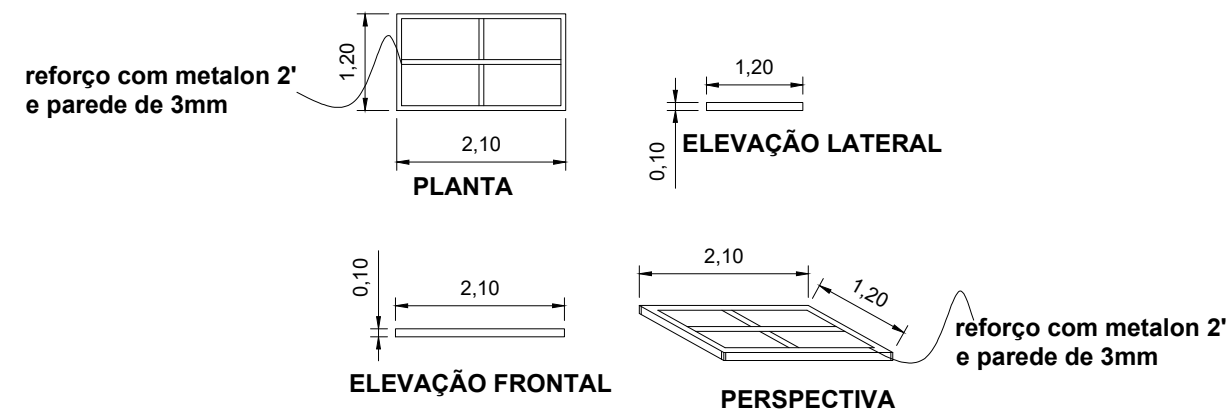

2 SUPORTES PARA OBRAS DA LAURA LIMA

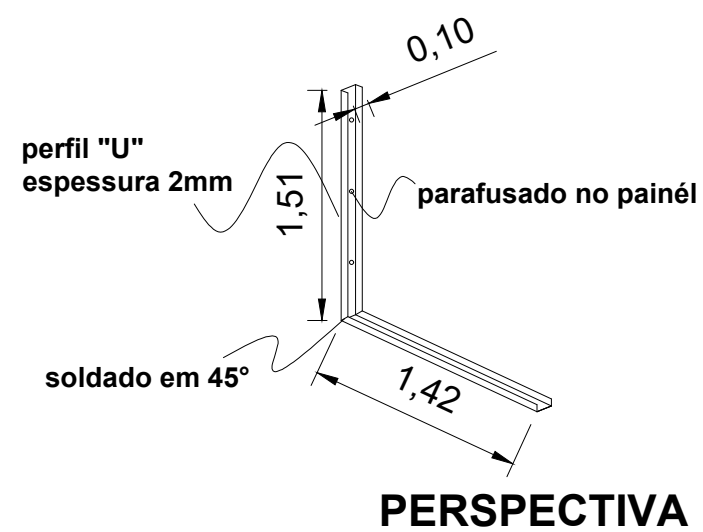
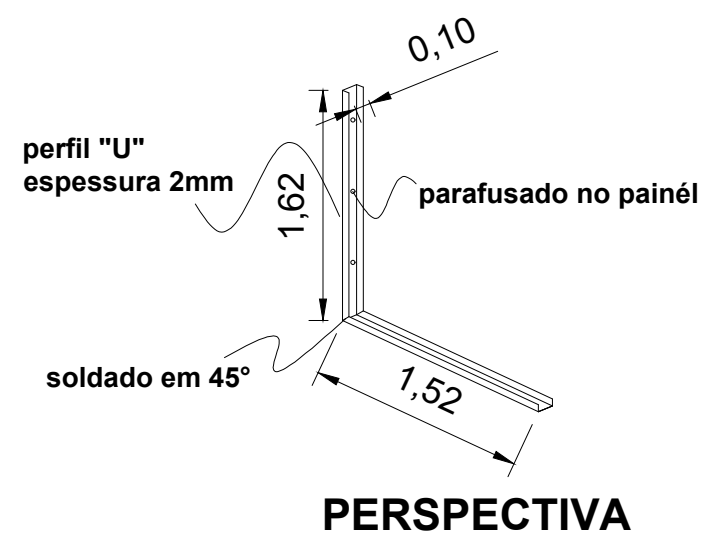
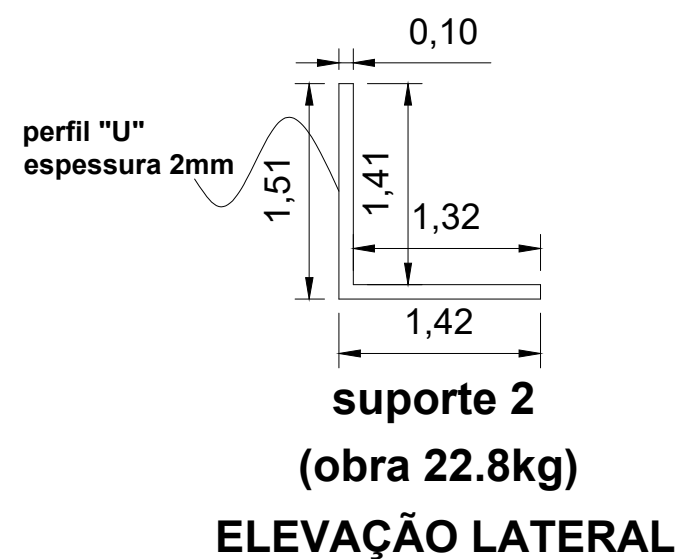
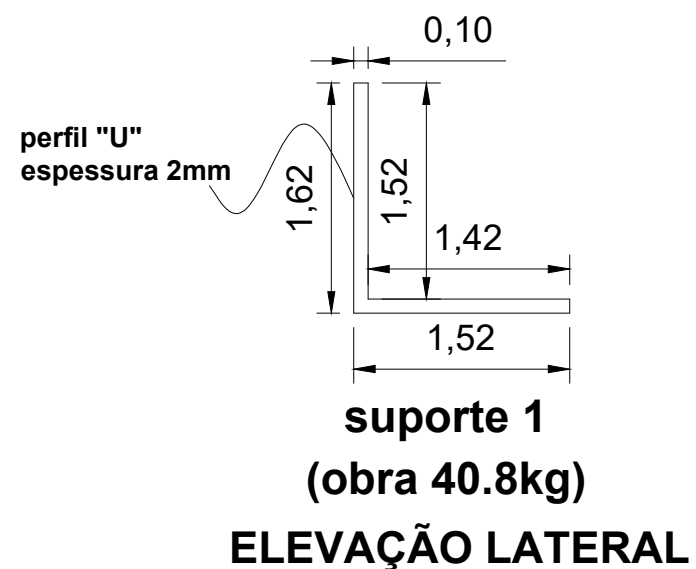

BANCO

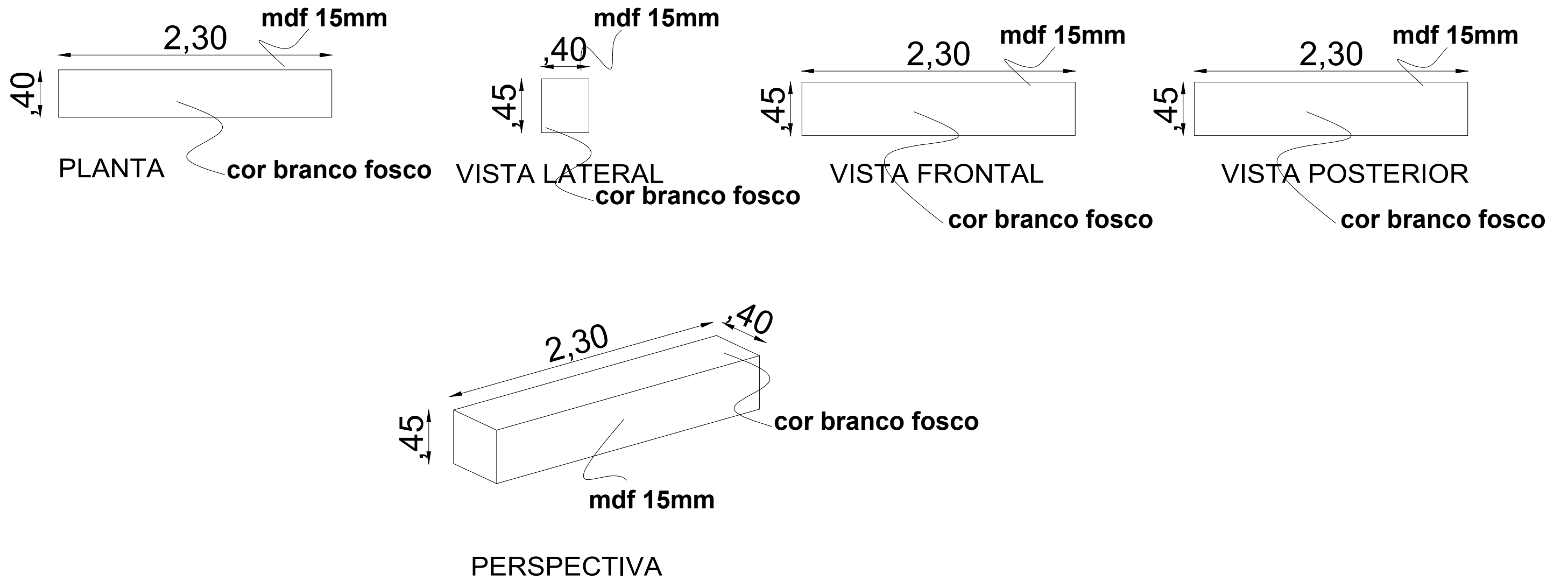

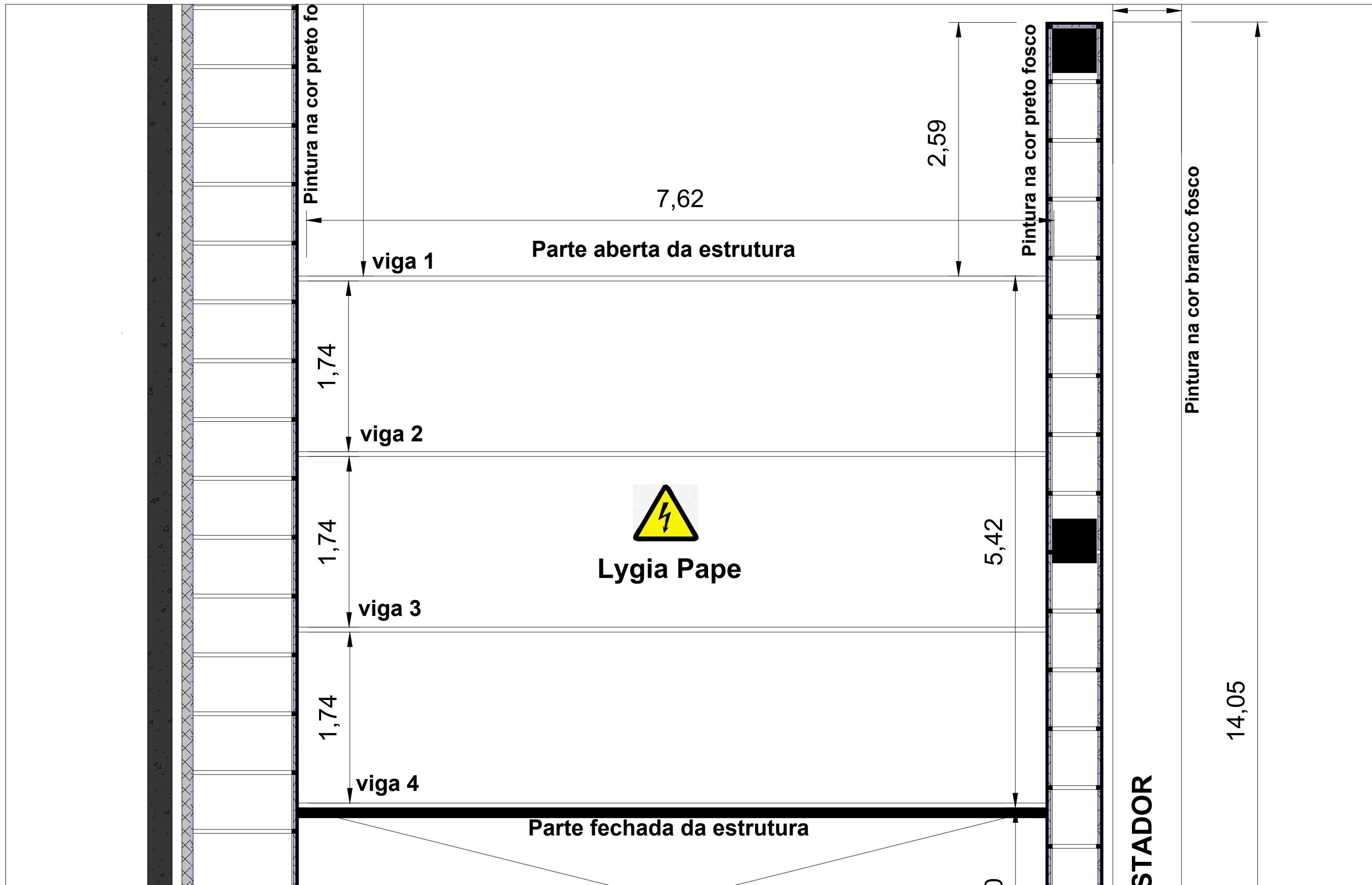

ESTRUTURA GRETTA SARFATY - 16 VIGAS DE MADEIRA PINTADAS DE BRANCO

